

**ỦY BAN NHÂN DÂN TỈNH ĐẮK NÔNG  
TRƯỜNG CAO ĐẲNG CỘNG ĐỒNG ĐẮK NÔNG**

**MÔ TẢ NGÀNH NGHỀ ĐÀO TẠO**



**Đắk Nông 2020**

## PHỤ LỤC 1 MÔ TẢ NGÀNH NGHỀ CẮT GỌT KIM LOẠI

### 1. Ngành nghề: Cắt gọt kim loại

Ngành, nghề Cắt gọt kim loại là ngành học ứng dụng những kiến thức cơ bản của hình toán, lý, hóa ở trung học cơ sở (THCS) trung học phổ thông (THPT) để vận hành, điều khiển các loại máy công cụ (máy tiện, máy phay – khoan, máy bào,..), máy kỹ thuật số (CNC) để gia công chế tạo ra các loại chi tiết máy có các bề mặt hình học từ đơn giản đến phức tạp theo yêu cầu kỹ thuật từ bản vẽ chi tiết. Tạo ra những sản phẩm cho các ngành chế tạo máy, sửa chữa, sản xuất phụ tùng ô tô, xe máy, đóng tàu.

### 2. Đối tượng lao động của ngành, nghề

Đối tượng của Ngành, nghề Cắt gọt kim loại là vận hành điều khiển các loại máy công cụ, điển hình như: Máy tiện (hình 1.1); máy phay vạn năng (hình 1.2); máy mài (hình 1.3); máy bào (hình 1.4); máy kỹ thuật số CNC (hình 1.5) gia công chế tạo các loại vật liệu kim loại nguyên khối thành các sản phẩm chi tiết máy có hình dạng theo yêu cầu kỹ thuật của bản vẽ thiết kế chi tiết.



Hình 1-1: Máy tiện vạn năng



Hình 1-2: Máy phay vạn năng



Hình 1-3: Máy mài phẳng



Hình 1-4: Máy bào



Hình 1-5: Máy CNC

### 3. Nội dung lao động

Nội dung lao động của ngành, nghề Cắt gọt kim loại là cả một quá trình được tích hợp giữa kiến thức và kỹ năng để làm ra được sản phẩm, đó là chi tiết máy đạt yêu cầu kỹ thuật, để làm được công việc đó người lao động phải thực hiện những bước công việc sau:

- Đọc và phân tích được bản vẽ kỹ thuật của chi tiết máy.
- Lập quy trình, phương án gia công cắt gọt.
- Vận hành, điều khiển các loại máy công cụ như (máy tiện, máy phay – khoan, máy bào, máy kỹ thuật số CNC) để máy thực hiện gia công, cắt gọt ra thành phẩm.

Người học được học tập những kiến thức – kỹ năng sau:

#### Kiến thức và kỹ năng kỹ thuật cơ sở:

- Học sinh được ứng dụng những kiến thức về hình học mặt phẳng, hình học không gian ở THCS, THPT để thiết lập, đọc phân tích bản vẽ kỹ thuật

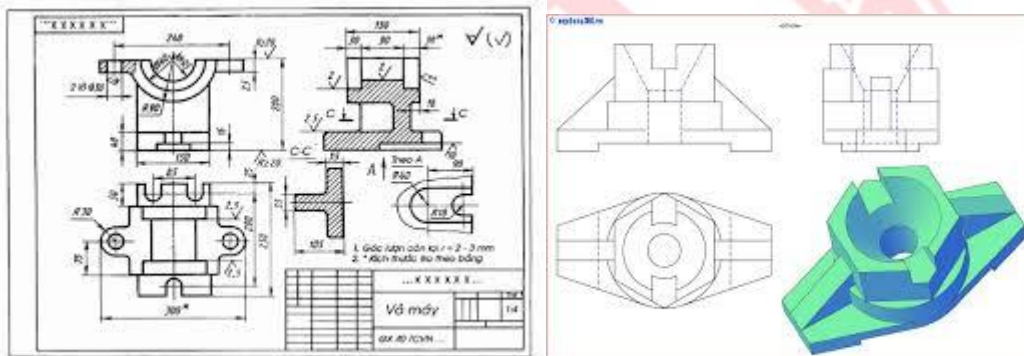

- Ứng dụng những kiến thức cơ bản của Toán, Lý ở THCS, THPT để tính toán, hiểu biết về độ bền cơ học trong từng nội dung công việc của gia công cắt gọt.

#### CÁC DẠNG CHỊU LỰC CƠ BẢN

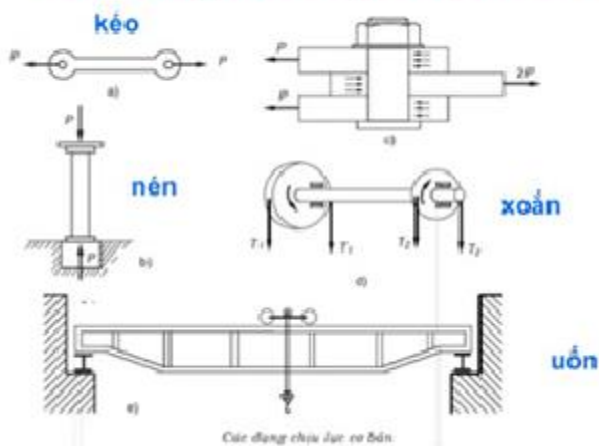

- Ứng dụng những kiến thức cơ bản của Lý Hóa ở THCS, THPT để tính toán, hiểu biết về tính chất, môi trường làm việc của từng vật liệu để gia công chế tạo

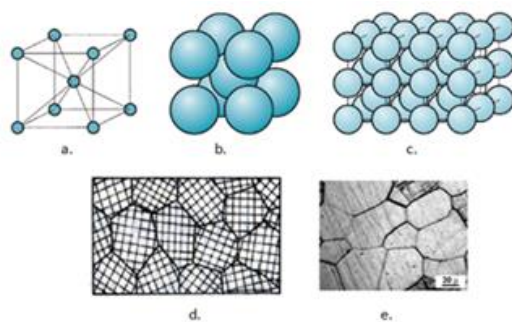

Cấu tạo của kim loại

a, b. Ô cơ sở; c. mạng tinh thể (hạt tinh thể); d. các hạt tinh thể sắp xếp trong kim loại; e. Bề mặt kim loại khi được phóng đại.

### Kiến thức kỹ năng chuyên ngành:

- Vận hành, điều khiển máy tiện thực hiện gia công những dạng chi tiết trên máy tiện.



- Vận hành, điều khiển máy tiện thực hiện gia công những dạng chi tiết trên máy phay.



- Vận hành, điều khiển máy tiện thực hiện gia công những dạng chi tiết trên máy gia công kỹ thuật số (Computer Numerical Control CNC)





### Công cụ, phương tiện lao động của ngành, nghề Cắt gọt kim loại

- Máy tiện tiện vạn năng



- Máy phay vạn năng



Máy gia công kỹ thuật số và phụ kiện kèm theo



- Máy mài bóng và dụng cụ kèm theo



- Dụng cụ cắt



*Dụng cụ gia công trên máy tiện*



*Dụng cụ gia công trên máy Phay*

#### **4. Điều kiện lao động và học tập của ngành nghề cắt gọt kim loại**

## Mô tả ngành nghề đào tạo

Đối với giáo dục nghề nghiệp thì vị trí công việc của người lao động đối với ngành nghề đó như thế nào thì trong quá trình học tập phải đúng như vậy. Điều kiện lao động đối với ngành, nghề cắt gọt kim loại, gồm:

- Làm việc trong các nhà xưởng kiểu công nghiệp, môi trường làm việc phải thoáng mát, khô ráo, không gian rộng rãi, không ẩm ướt



- Người trực tiếp làm việc phải trang phục gọn gàng, thoải mái tự tin khi tiếp xúc từng công việc.



### 5. Những yêu cầu của nghề đối với người lao động.

Phải có lòng đam mê về nghề nghiệp, có sức khỏe tốt, không mắc những chứng bệnh như tim mạch, khuyết tật bẩm sinh...

### 6. Vị trí việc làm sau khi tốt nghiệp.

- Làm việc tại những công ty, nhà máy sản xuất phụ tùng ô tô, xe máy, đóng tàu...
- Kỹ thuật viên lập trình, vận hành máy CNC gia công chế tạo các loại chi tiết máy, khuôn, mẫu...
- Làm việc tại những cơ sở gia công Cơ khí chế tạo, kết cấu thép, lắp đặt máy, luyện kim, chế tạo phương tiện vận tải và công nghệ đúc..
- Tự mở xưởng gia công sửa chữa các loại máy công cụ tại các địa phương.

### 7. Điều kiện tuyển sinh, đào tạo

#### 7.1. Trình độ đào tạo:



- Trình độ trung cấp cắt gọt kim loại: Học sinh tốt nghiệp trung học cơ sở THCS đủ điều kiện đăng ký xét vào học trình độ trung cấp Cắt gọt kim loại với thời gian từ 2 – 3 năm, trong thời gian học trung cấp học sinh có thể vừa học chương trình giáo dục thường xuyên và thi tốt nghiệp trung học phổ thông quốc gia, tốt nghiệp học sinh được cấp bằng trung cấp và bằng THPT.
- Trình độ Cao đẳng cắt gọt kim loại: Học sinh phải tốt nghiệp THPT thì đủ điều kiện xét tuyển vào học hoặc nếu có bằng trung cấp cắt gọt kim loại và THPT thì xét vào học liên thông lên trình độ cao đẳng thời gian học chỉ còn 1,5 năm.
- Trình độ đại học cắt gọt kim loại: học sinh phải có bằng cao đẳng thì đủ điều kiện xét thi tuyển học liên thông lên đại học

### **7.2. Cơ sở giáo dục nghề nghiệp:**

Trên địa bàn tỉnh Đắk Nông duy nhất có Trường Cao đẳng Cộng đồng Đắk Nông đủ điều kiện cơ sở vật chất, trang thiết bị và đội ngũ giáo viên, giảng viên đủ trình độ và kinh nghiệm đào tạo từ trình độ Sơ cấp, Trung cấp, Cao đẳng ngành, nghề Cắt gọt kim loại và liên kết với các trường đại học đào tạo liên thông lên đại học nếu như học sinh có nhu cầu.



**TRƯỜNG CAO ĐẲNG CỘNG ĐỒNG ĐẮK NÔNG**

Web: <http://dncc.edu.vn/>; Facebook: trường Cđcđ Đắk Nông

ĐT: 02613.577.599 Hotline: 02613.500.299



## PHỤ LỤC 2 MÔ TẢ NGÀNH NGHỀ CÔNG NGHỆ Ô TÔ

### 1. Tên nghề: Công nghệ ô tô

Sự phát triển của sản xuất công nghiệp đòi hỏi các nhu cầu vận chuyển hàng hóa với số lượng nhiều, tải trọng lớn, song song đó là nhu cầu di chuyển không có giới hạn của con người. Lĩnh vực cơ khí động lực đã phát triển lớn mạnh nhằm đáp ứng cho hệ thống vận chuyển đồ sộ của con người.

Ngày nay, có hàng trăm loại phương tiện phục vụ cho nhiều mục đích khác nhau như xe tải, xe container, xe ô tô, xe nâng hàng, cần cẩu, máy xúc, tàu thủy, máy bay... Các loại phương tiện trên có những đặc điểm chung về động cơ, hệ thống truyền động - truyền lực, cơ cấu cơ khí, hệ thống điều khiển....

Trong số các phương tiện, ô tô chính là phương tiện có số lượng nhiều nhất phục vụ vận chuyển hàng hóa và di chuyển của con người. Số lượng ô tô lớn đến nỗi, để có đủ nguồn lực có chuyên môn sâu đáp ứng cho hệ thống sản xuất - dịch vụ ô tô, một chuyên ngành đào tạo chuyên sâu hơn đã được định hình, đó chính là ngành công nghệ ô tô.



*Thợ sửa chữa ô tô*

### 2. Đối tượng lao động của ngành, nghề Công nghệ ô tô

Các loại xe ô tô như: xe tải, xe container, xe ô tô con, xe ô tô ben, xe ô tô khách, xe nâng hàng, cần cẩu, máy xúc...



*Xe ô tô tải*



*Xe container*



Xe ô tô con



Xe ô tô ben



Xe ô tô khách



Cần cẩu



Xe nâng hàng



Máy xúc

### 3. Nội dung lao động của ngành, nghề công nghệ ô tô

Người làm nghề Công nghệ ô tô được trang bị các năng lực như: Giao dịch với khách hàng; bảo dưỡng và sửa chữa vận hành động cơ ô tô; bảo dưỡng và sửa chữa hệ thống trang bị điện ô tô; bảo dưỡng và sửa chữa khung gầm, hệ thống truyền lực (hệ thống ly hợp, hệ thống số, hệ thống truyền động các đăng, hệ thống cầu chủ động, hệ thống phanh, hệ thống phanh thủy lực, phanh khí nén, phanh ABS, hệ thống lái, hệ thống treo, khung xe, thân vỏ xe.. ); kiểm tra tính năng làm việc, chuẩn đoán tình trạng kỹ thuật và các pan bệnh của các hệ thống trên ô tô; vận hành, kiểm tra động cơ và ô tô; xác định mức độ hư hỏng, tìm ra nguyên nhân và đề ra phương án bảo dưỡng, sửa chữa thích hợp;

### *Mô tả ngành nghề đào tạo*

Kiểm tra, chẩn đoán phát hiện những hiện tượng, nguyên nhân hư hỏng và tiến hành sửa chữa khôi phục chức năng của các bộ phận chi tiết, hệ thống như: Động cơ ô tô; hệ thống truyền động trên ô tô; điện, điện tử ô tô; đồng sơn; linh kiện, nội thất loại xe ô tô... để xe ô tô hoạt động bình thường.

Các chuyên môn về ngành công nghệ ô tô như sau:

- Chẩn đoán sửa chữa động cơ ô tô: Bao gồm các loại động cơ đang sử dụng trên các loại ô tô hiện nay.



*Động cơ xăng trên xe du lịch*



*Động cơ diesel trên xe tải*

- Chẩn đoán sửa chữa gầm ô tô: Bao gồm các loại hệ thống truyền lực đang sử dụng trên các dòng ô tô hiện nay (hệ thống ly hợp, hệ thống số, hệ thống truyền động các đăng, hệ thống cầu chủ động, hệ thống phanh, hệ thống phanh thủy lực, phanh khí nén, phanh ABS, hệ thống lái, hệ thống treo, khung xe, thân vỏ xe.. )





*Kiểm tra gầm ô tô*

- Chẩn đoán sửa chữa điện ô tô: Bao gồm chẩn đoán, bảo dưỡng và sửa chữa trang bị điện trên xe ô tô như: Hệ thống đèn chiếu sáng, hệ thống khởi động động cơ, hệ thống đánh lửa trên động cơ xăng, hệ thống điều hòa không khí, hệ thống điều khiển điện tử trên ô tô hiện đại...



*Kiểm tra bình ac quy trên xe ô tô*

- Khai thác, sử dụng và dịch vụ kỹ thuật ô tô: Bao gồm tư vấn kỹ thuật ô tô, tư vấn bảo hành, bảo dưỡng, sửa chữa và sử dụng ô tô...



*Nhân viên tư vấn kỹ thuật ô tô*

- Điều hành sản xuất phụ tùng, linh kiện và lắp ráp ô tô:



*Công nhân nhà máy lắp ráp ô tô*

#### **4. Công cụ, phương tiện lao động ngành, nghề Công nghệ ô tô**

- Sử dụng các cụ cơ khí, dụng cụ cầm tay như: búa, kìm tua vít, clê...
- Đồ dùng bảo hộ lao động : mũ, quần áo, giày,...
- Sử dụng các thiết bị đo lường, kiểm tra chuẩn đoán các dạng hư hỏng của ô tô



*Sử dụng thiết bị chẩn đoán trên động cơ*

- Đọc các bản vẽ kỹ thuật, các tài liệu kỹ thuật về ô tô.
- #### **5. Điều kiện lao động và học tập ngành, nghề Công nghệ ô tô.**
- Tùy theo công việc chuyên môn, điều kiện lao động có thể khác nhau: nhẹ nhàng hay nặng nhọc.
  - Trong tháo lắp và sửa chữa, luôn tiếp xúc với xăng, dầu mỡ, bụi công nghiệp, bùn đất...Dùng nhiều lực cơ bắp, dễ xảy ra tai nạn lao động.
  - Làm việc trong các nhà xưởng kiểu công nghiệp, môi trường làm việc phải thoáng mát, khô ráo, không gian rộng rãi, không ẩm ướt.
  - Người trực tiếp làm việc phải trang phục gọn gàng, thoải mái tự tin khi



tiếp xúc từng công việc.

## **6. Các yêu cầu của nghề đối với người lao động.**

- Học nghề này trong quá trình thực tập thường xuyên phải tiếp xúc với dầu nhớt, nếu học chuyên về ô tô thì công việc tương lai có thể thường xuyên tiếp xúc với dầu nhớt, do vậy sẽ khó khăn nhiều cho các bạn nữ khi muốn theo đuổi ngành Công nghệ ô tô.

- Trong quá trình học và làm việc thường xuyên sử dụng tay chân cho các công việc điều khiển, lắp ráp... Vì vậy phải có lòng đam mê về nghề nghiệp, có sức khỏe tốt, không mắc những chứng bệnh như tim mạch, khuyết tật chân - tay, mù màu vàng, xanh, đỏ...

- Tiếp thu được các kiến thức về cơ và điện.

- Thao tác chắc chắn và chính xác, có tính cẩn thận, óc quan sát và chịu tìm hiểu.

- Những người mắc một số bệnh: Yếu tim, lao phổi, thấp khớp nặng, loạn thị, dị ứng xăng dầu,...

## **7. Vị trí việc làm sau khi tốt nghiệp**

Sinh viên tốt nghiệp nghề Công nghệ ô tô có thể đảm nhận công việc tại các vị trí:

- Trở thành kỹ thuật viên về bảo trì và sửa chữa ô tô tại các gara, showroom, trung tâm bảo dưỡng sửa chữa ô tô.

- Kỹ sư vận hành, giám sát sản xuất phụ tùng, phụ kiện và lắp ráp ô tô, máy động lực tại các nhà máy sản xuất, cơ sở sửa chữa, bảo trì, bảo dưỡng ô tô.

- Kiểm định viên tại các trung tâm đăng kiểm ô tô.

- Nhân viên kinh doanh tại các doanh nghiệp kinh doanh ô tô, máy động lực, phụ tùng ô tô...

- Có khả năng tiếp cận kiến thức mới như cơ điện tử ô tô, điện lạnh ô tô, hệ thống truyền động khí nén thủy lực... Sau khi tốt nghiệp sinh viên, học sinh có thể học liên thông lên cấp bậc cao hơn theo quy định.

## **8. Điều kiện tuyển sinh, đào tạo**

### **8.1. Trình độ đào tạo:**

Trình độ trung cấp Công nghệ ô tô: Học sinh tốt nghiệp trung học cơ sở THCS đủ điều kiện đăng ký xét vào học trình độ trung cấp Công nghệ ô tô với thời gian từ 2 – 3 năm, trong thời gian học trung cấp học sinh có thể vừa học chương trình giáo dục thường xuyên và thi tốt nghiệp trung học phổ thông quốc gia, tốt nghiệp học sinh được cấp bằng trung cấp và bằng THPT.

Trình độ Cao đẳng Công nghệ ô tô: Học sinh phải tốt nghiệp THPT thì đủ điều kiện xét tuyển vào học hoặc nếu có bằng trung cấp Công nghệ ô tô và THPT thì



## *Mô tả ngành nghề đào tạo*

xét vào học liên thông lên trình độ cao đẳng thời gian học chỉ còn 1,5 năm.

Trình độ đại học Công nghệ ô tô: học sinh phải có bằng cao đẳng thì đủ điều kiện xét thi tuyển học liên thông lên đại học

### **8.2. Cơ sở giáo dục nghề nghiệp:**

- Hiện tại trường Cao đẳng Cộng đồng Đắk Nông là một trường Cao đẳng duy nhất tại tỉnh Đắk Nông có đào tạo ngành Công nghệ ô tô trình độ trung cấp, trình độ cao đẳng và được liên kết đào tạo tới trình độ đại học.



*Trường Cao đẳng Cộng đồng Đắk Nông.*



*Học sinh đang thực hành tại xưởng động cơ*



*Học sinh đang thực hành bảo dưỡng động cơ*



*Học sinh đang thực hành bảo dưỡng hệ thống phanh*

### PHỤ LỤC 3

## MÔ TẢ NGÀNH NGHỀ CÔNG NGHỆ THÔNG TIN

### 1. Tên chuyên ngành: Công nghệ thông tin (Ứng dụng phần mềm)

**Mã ngành: 5480202**

Là chuyên ngành được đào tạo tại Khoa Kỹ thuật - Công nghệ với mục tiêu đào tạo chuyên về lĩnh vực ứng dụng phần mềm. Học sinh được trang bị kiến thức, kỹ năng ứng dụng các phần mềm, cơ sở dữ liệu, phân tích thiết kế hệ thống thông tin, ngôn ngữ lập trình liên quan tới lĩnh vực công nghệ phần mềm, quản trị Website và bảo trì hệ thống phần mềm, mạng máy tính

### 2. Đối tượng lao động của ngành, nghề Công nghệ thông tin

- Thực hiện công việc trên các loại máy tính



*Máy tính để bàn*



*Máy Laptop*

- Các phần mềm ứng dụng





### Phần mềm hệ thống Windows 10

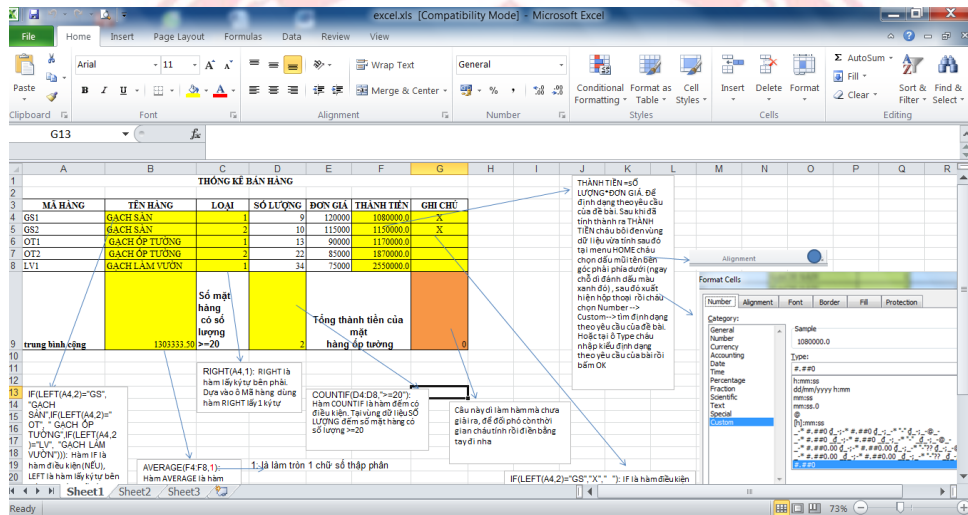

### Phần mềm ứng dụng Excel

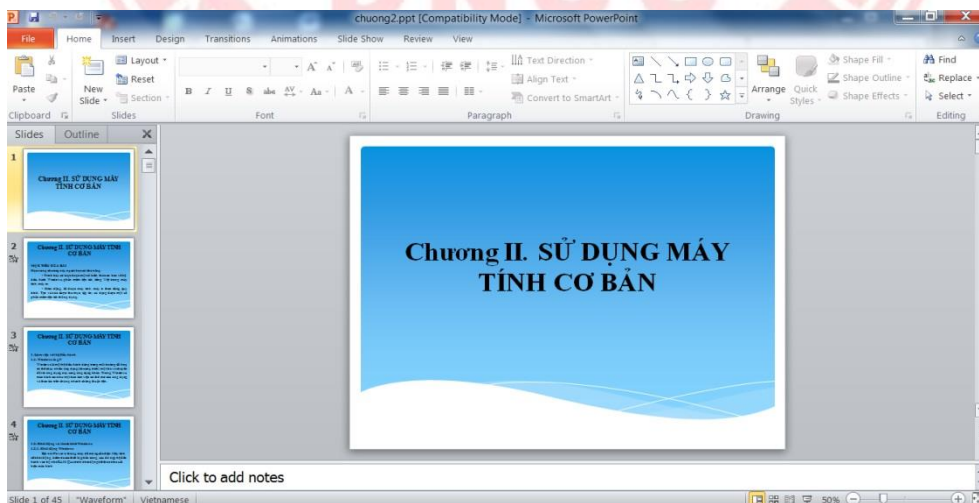

### Phần mềm ứng dụng Power Point

## 3. Nội dung lao động

Ứng dụng các phần mềm thực hiện công việc trên máy tính như các công

việc văn phòng liên quan đến soạn thảo văn bản, lập bảng tính, bài thuyết trình, chỉnh sửa hình ảnh, lập trình website...

Quản trị mạng máy tính, bảo trì lắp ráp máy tính

Thiết kế, phát triển và đánh giá chất lượng các hệ thống máy tính về phần cứng và phần mềm, hệ thống điều khiển...

### **Kiến thức và kỹ năng kỹ thuật cơ sở:**

Người học được trang bị kiến thức về cấu tạo, nguyên lý hoạt động của hệ thống máy tính, kiến thức cơ bản về mạng máy tính, lập trình cơ bản trên máy tính...

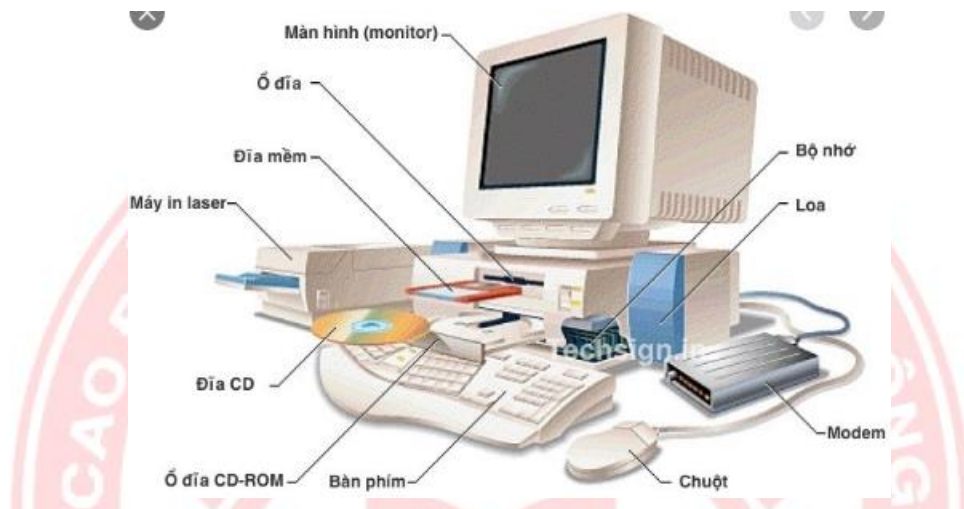

*Cấu trúc máy tính*



*Lập trình trên máy tính*

## Local Area Network (LAN)

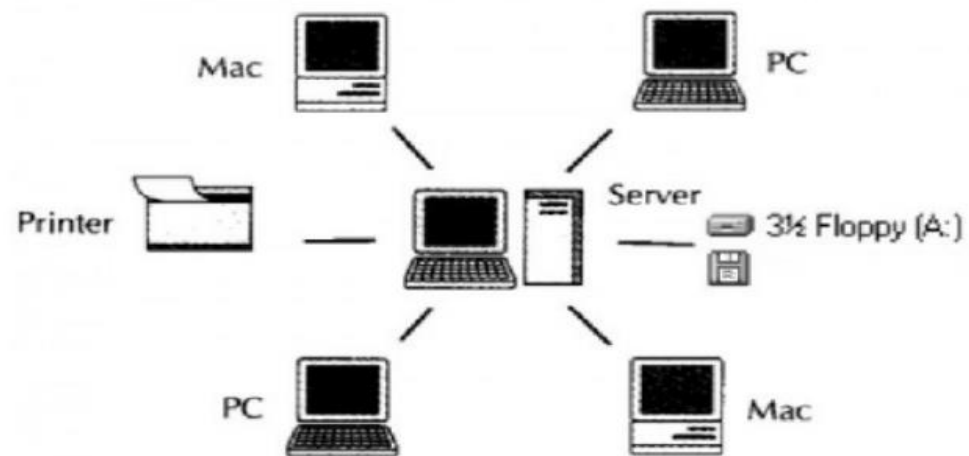

Mô hình mạng máy tính

### Kiến thức kỹ năng chuyên ngành:



Xử lý hình ảnh trên Photoshop

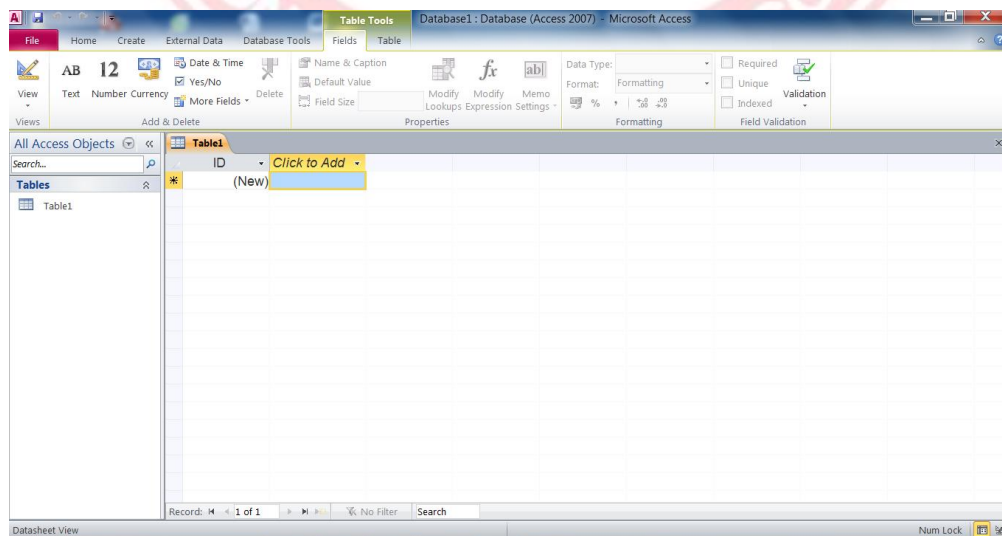

Quản lý dữ liệu trên Access





Bảo trì và lắp ráp máy tính

#### 4. Công cụ, phương tiện lao động của ngành, nghề Công nghệ thông tin

- Hệ thống hạ tầng thông tin: máy tính, mạng, phòng thực hành, mô phỏng luôn được bổ sung, trang bị hiện đại đáp ứng nhu cầu đào tạo và đảm bảo tốt chất lượng, hiệu quả nghiên cứu khoa học



Phòng thực hành



Phòng thực hành



Phòng học lý thuyết

- Linh kiện lắp ráp máy tính

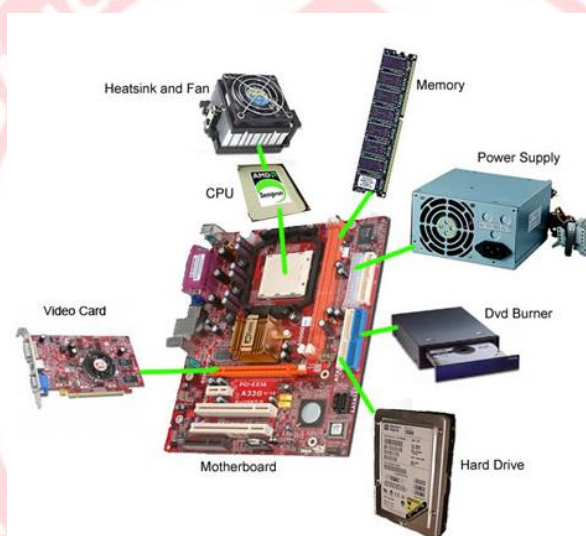

Linh kiện lắp ráp máy tính



Bộ dụng cụ tháo lắp

## 5. Điều kiện lao động và học tập ngành, nghề Công nghệ thông tin



- Công việc thực hiện phần lớn trên máy tính, quản trị hệ thống mạng, thiết kế hệ thống mạng máy tính, lắp ráp và bảo trì hệ thống máy tính

- Người làm việc cần có trang phục gọn gàng, có tính tỉ mỉ, có khả năng làm việc theo nhóm

## **6. Các yêu cầu của nghề đối với người lao động**

- Về kiến thức: tối thiểu tốt nghiệp THCS trở lên, có hiểu biết và kiến thức thiên về khối kiến thức các môn tự nhiên

- Về kỹ năng: ứng dụng phần mềm xử lý công việc, lập trình máy tính, lắp đặt bảo dưỡng máy tính. Cần thận, tỉ mỉ, ngăn nắp, tư duy, tuân thủ quy định, an toàn lao động.

- Về năng lực tự chủ và trách nhiệm: Luôn chủ động, tích cực thực hiện những công việc của bản thân trong học tập và lao động, yêu thích nghề, có ý thức an toàn lao động, làm việc khoa học, thận trọng và chính xác, có khả năng làm việc nhóm.

- Về sức khỏe: Đủ điều kiện về sức khoẻ, không mắc các bệnh về mắt như cận thị, viễn thị, mắt kém.

## **7. Vị trí làm việc**

- Các công ty phát triển phần mềm, thiết kế website, gia công phần mềm. Tìm giải pháp ứng dụng tin học cho doanh nghiệp, bộ phận vận hành và phát triển công nghệ thông tin của các cơ quan, nhà máy, trường học, ngân hàng..., các doanh nghiệp có ứng dụng công nghệ thông tin.

- Các cơ quan thống kê xử lý số liệu, dự báo khuynh hướng của dữ liệu trong tương lai.

- Các đơn vị cần đội ngũ làm tin học để tập hợp và phân tích dữ liệu hỗ trợ lãnh đạo.

- Cán bộ ứng dụng công nghệ thông tin ở các trung tâm, trường trung cấp, cơ quan đơn vị nhà nước.

- Các chuyên viên lập trình tại các công ty phần mềm.

+ Triển vọng của ngành, nghề

- Ở xã hội ngày nay, công nghệ thông tin được coi là ngành “hot” nhất với hàng ngàn các ứng dụng trong mọi lĩnh vực của cuộc sống. Từ sản xuất, kinh doanh, giáo dục, y tế,... Đặc biệt, trong thời đại 4.0 – mà tại Việt Nam cơ bản là ứng dụng công nghệ tự động hóa, trao đổi dữ liệu... trong công nghệ sản xuất, công nghệ thông tin ngày càng khẳng định được tầm quan trọng của mình. Đó vừa là nền tảng, vừa là động lực để bắt kịp đà phát triển của thế giới. Các hệ thống công nghệ thông minh là điều kiện để tối ưu hóa năng suất lao động, tiết giảm nhân lực lao động thủ công, chi phí sản xuất.

- Đổi mới sáng tạo và khởi nghiệp quốc gia; phát triển hạ tầng công nghệ thông tin, xu hướng Internet kết nối vạn vật và thành phố thông minh; phát triển nguồn nhân lực



- Có khả năng tự học, tự nghiên cứu.
- Tiếp tục học tập ở bậc cao hơn (liên thông lên cao đẳng).

## **8. Điều kiện tuyển sinh và đào tạo**

### **8.1. Trình độ đào tạo**

Trình độ trung cấp Công nghệ thông tin: Học sinh tốt nghiệp trung học cơ sở THCS đủ điều kiện đăng ký xét vào học trình độ trung cấp Công nghệ thông tin với thời gian từ 2 – 3 năm, trong thời gian học trung cấp học sinh có thể vừa học chương trình giáo dục thường xuyên và thi tốt nghiệp trung học phổ thông quốc gia, tốt nghiệp học sinh được cấp bằng trung cấp và bằng THPT.

Trình độ Cao đẳng Công nghệ thông tin: Học sinh phải tốt nghiệp THPT thì đủ điều kiện xét tuyển vào học hoặc nếu có bằng trung cấp Công nghệ thông tin và THPT thì xét vào học liên thông lên trình độ cao đẳng thời gian học chỉ còn 1,5 năm.

Trình độ đại học Công nghệ thông tin: học sinh phải có bằng cao đẳng thì đủ điều kiện xét thi tuyển học liên thông lên đại học

Trên địa bàn tỉnh Đắk Nông duy nhất có Trường Cao đẳng Cộng đồng Đắk Nông đủ điều kiện cơ sở vật chất, trang thiết bị và đội ngũ giáo viên, giảng viên đủ trình độ và kinh nghiệm đào tạo từ trình độ Sơ cấp, Trung cấp, Cao đẳng ngành, nghề Công nghệ thông tin và liên kết với các trường đại học đào tạo liên thông lên đại học nếu như học sinh có nhu cầu.



## PHỤ LỤC 4 MÔ TẢ NGÀNH NGHỀ ĐIỆN CÔNG NGHIỆP

### MÔ TẢ NGHỀ

Người học được trang bị kiến thức và kỹ năng thực hiện việc vận hành, lắp đặt và sửa chữa, bảo trì, bảo dưỡng mạch điện công nghiệp (hệ thống cung cấp điện, tủ điều khiển, tủ phân phối điện, mạng điện chiếu sáng, máy điện và thiết bị điện, hệ thống tự động bằng lập trình trong các nhà máy, xí nghiệp, khu công nghiệp...) trong điều kiện được trang bị bảo hộ an toàn lao động cao.



### CƠ HỘI VIỆC LÀM

- Làm việc ở các Công ty Điện lực, các trạm truyền tải và phân phối điện năng: Tổ vận hành và quản lý đường dây, tổ bảo trì và sửa chữa đường dây.
- Nhân viên vận hành, điều khiển, phòng bảo trì, bảo dưỡng thiết bị điện, hệ thống điện trong các khu công nghiệp, nhà máy, công ty, xí nghiệp.
- Nhân viên tổ cơ điện làm việc trong các công ty xây lắp công trình điện.
- Có khả năng tự tạo việc làm sau khi ra trường...

### CÁC NĂNG LỰC CỦA NGHỀ

#### 1, Kiến thức nghề:

- + Hiểu và phân tích được các bản vẽ thiết kế điện
- + Vận dụng được nguyên tắc lắp ráp, sửa chữa thiết bị điện vào hoạt động thực tế của nghề.
- + Tính toán, phân tích các thông số trong hệ thống điện

#### 2, Kỹ năng nghề nghiệp:

- + Lắp đặt được hệ thống cấp điện của một xí nghiệp, một phân xưởng vừa và nhỏ đúng yêu cầu kỹ thuật
- + Vận hành, lắp đặt, bảo dưỡng, sửa chữa hệ thống cung cấp điện, tủ điện phân

phối, tủ điều khiển sử dụng thiết bị điện thông minh, bộ điều khiển dùng công tắc tơ, rơ le và các bộ điều khiển lập trình tự động dùng PLC trong các dây chuyền sản xuất công nghiệp và dân dụng, mạng điện chiếu sáng và thiết bị điện công nghiệp.

+ Sơ cứu cấp cứu người bị tai nạn điện. Sử dụng, lắp đặt được các loại dụng cụ đo điện năng: Điện năng kế, Vônmet, Ampemét, Mêga ôm...Quản dây, sửa chữa động cơ điện, máy biến áp công suất nhỏ, quản dây và sửa chữa máy phát điện.

+ Sửa chữa bảo trì được các thiết bị trên các dây chuyền sản xuất, đảm bảo đúng trình tự và yêu cầu kỹ thuật.

+ Học tập, nghiên cứu khoa học về chuyên ngành kỹ thuật điện.

+ Có kỹ năng giao tiếp, tổ chức và làm việc nhóm.







**TRƯỜNG CAO ĐẲNG CỘNG ĐỒNG ĐẮK NÔNG**

Web: <http://dncc.edu.vn/>; Facebook: trường Cđcđ Đắk Nông

ĐT: 02613.577.599 Hotline: 02613.500.299

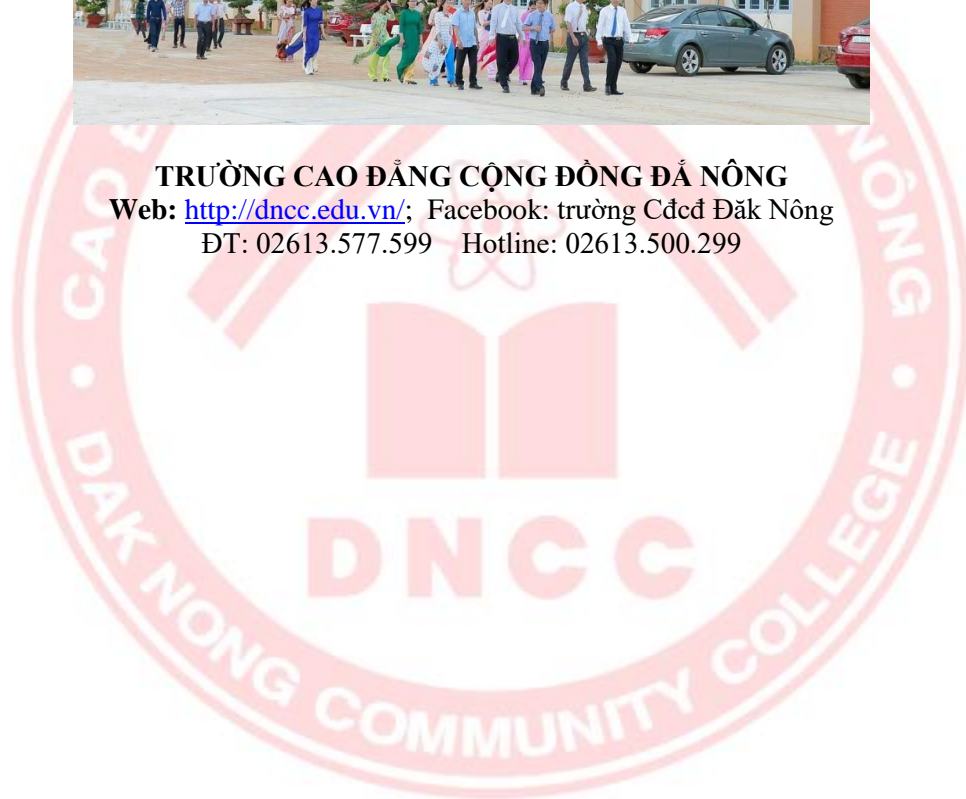

## PHỤ LỤC 5 MÔ TẢ NGÀNH NGHỀ BẢO VỆ THỰC VẬT

### 1. Tên nghề: Bảo vệ thực vật

Trước thực trạng diện tích đất nông nghiệp ngày càng thu hẹp, dân số ngày càng tăng, sự bùng nổ về khoa học kỹ thuật hiện đại, tuy nhiên con người càng nhiều thì vấn đề nông lương cung cấp nhu cầu thiết yếu của con người không hề giảm thậm chí còn tăng lên vậy vấn đề về nông nghiệp luôn được con người chú trọng và phát triển ngày càng vượt bậc



Các trung tâm nghiên cứu ứng dụng khoa học kỹ thuật cao được xây dựng tại các tỉnh, thành phố ngày càng nhiều để nghiên cứu áp dụng trồng các loại cây trồng cho năng suất cao, chất lượng tốt và có khả năng thích nghi cao với điều kiện khí hậu bất lợi như lúa, ngô chuyển gen, cây lương thực có tác dụng chữa bệnh v.v

Đi đôi với việc phát triển đa dạng cây trồng thì việc sản xuất và sử dụng các loại thuốc phòng và trị bệnh cho cây trồng là tất yếu và theo hướng an toàn với con người và thân thiện với môi trường.

Thay thế cho sức người chủ công chính là các máy móc hiện đại được đưa vào sử dụng trong nông nghiệp làm giảm công lao động, năng suất cây trồng tăng, chất lượng đảm bảo.

### 2. Đối tượng lao động của ngành, nghề Bảo vệ thực vật



*Mô tả ngành nghề đào tạo*

Các loại cây trồng: nông nghiệp, công nghiệp, cây rau - hoa và một số loại nấm ăn



Chăm sóc và quản lý dịch hại cây lương thực



Chăm sóc và quản lý dịch hại cây công nghiệp



Chăm sóc và quản lý dịch hại cây rau, cây nấm





Các thiết bị máy nông nghiệp: máy cày, máy bơm thuốc, máy cắt cành

Các loại hệ thống tưới: tưới nhỏ giọt, tưới phun mưa, tưới pet. Nhà kính, nhà lưới





*Một số máy nông nghiệp phục vụ thực hành*

### **3. Nội dung lao động**

- Người làm nghề Bảo vệ thực vật được trang bị các năng lực như:
- + Chẩn đoán, thực hiện phòng trị bệnh cho cây trồng đảm bảo đúng quy trình; Thực hiện được việc phòng trừ đúng nguyên tắc, đúng phương pháp;
- + Hướng dẫn, kiểm tra, giám sát chuyên môn cho các cán bộ có chuyên môn thấp hơn, hoặc nông dân;
- + Tổ chức, chỉ đạo sản xuất các loại cây trồng trong hợp tác xã trang trại, và nông hộ;
- + Tổ chức, kinh doanh thuốc bảo vệ thực đảm bảo, tuân thủ pháp luật, an toàn và vệ sinh môi trường.
- + Sử dụng, tổ chức được các thí nghiệm trong phòng thí nghiệm
- + Sử dụng thành thạo một số trang thiết bị liên quan đến ngành, nghề Bảo vệ thực vật như máy cắt cỏ, máy phun thuốc, máy cày ...

+ Chăm sóc và phòng trị được dịch hại cho nhóm cây trồng chính theo đúng nguyên tắc bốn đúng, hiệu quả;

+ Đáp ứng được kỹ năng liên quan đến ngành, nghề BVTV, trồng trọt mà doanh nghiệp yêu cầu.

#### **4. Công cụ phương tiện lao động của ngành, nghề Bảo vệ thực vật**

- Công cụ chăm sóc cây trồng: cuốc, xẻng, kéo cắt cành, cưa cành..

- Đồ bảo hộ lao động

- Sử dụng các thiết bị cân đo, đong đếm, pha trộn trong phòng thí nghiệm

#### **5. Điều kiện lao động và học tập ngành, nghề Bảo vệ thực vật**

- Tùy theo công việc chuyên môn, điều kiện lao động có thể khác nhau: nhẹ nhàng hay nặng nhọc.

- Làm việc trong Phòng thí nghiệm: có máy điều hòa mát mẻ, trang phục sạch sẽ, tiếp xúc với các trang thiết bị hiện đại.

- Làm việc tại văn phòng nông nghiệp: trực tiếp với máy tính, các số liệu liên quan đến nông nghiệp.

- Hướng dẫn chỉ đạo tại vườn: Làm việc trực tiếp với người lao động, với cây trồng, với phân bón, thuốc bảo vệ thực vật, thời tiết mưa, nắng, đất bản, bụi.

- Bán hàng: trực tiếp với người lao động, thuốc, phân bón.

- Sản xuất cây giống: trực tiếp với đất, phân bón, cây trồng.

#### **6. Các yêu cầu của nghề đối với người lao động**

Học nghề bảo vệ thực vật có rất nhiều cơ hội việc làm, khi ra trường người học có thể xin vào bất kể lĩnh vực nào liên quan đến nông nghiệp tuy nhiên trong quá trình học người học phải thực hành trực tiếp với nắng, mưa, đất, bụi, thuốc BVTV, máy nông nghiệp nên nghề có một số yêu cầu sau:

- Người học có lòng đam mê với nghề nông nghiệp

- Có sức khỏe tốt

- Năng động, sáng tạo

- Những người mắc một số bệnh: Bệnh về da, bệnh dị ứng bụi; phấn hoa; thuốc BVTV

#### **7. Vị trí làm việc**

Sau khi tốt nghiệp, người học có đủ năng lực chuyên môn để làm việc tại:

- Các cơ sở, cơ quan chuyên ngành Bảo vệ thực vật hoặc các trang trại

- Tại các trung tâm phân tích, giám định dịch hại cây trồng, các phòng thí nghiệm nông nghiệp

- Tại các trung tâm sản xuất cây giống, doanh nghiệp phân bón

- Tự thành lập trang trại cũng như mở cửa hàng kinh doanh thuốc bảo vệ thực vật.

- Tham gia phục vụ và nghiên cứu trong các trang trại và phòng chống dịch hại.



## **8. Điều kiện tuyển sinh và đào tạo**

### **8.1. Trình độ đào tạo**

Trình độ trung cấp Bảo vệ thực vật: Học sinh tốt nghiệp trung học cơ sở THCS đủ điều kiện đăng ký xét vào học trình độ trung cấp Bảo vệ thực vật với thời gian từ 2 – 3 năm, trong thời gian học trung cấp học sinh có thể vừa học chương trình giáo dục thường xuyên và thi tốt nghiệp trung học phổ thông quốc gia, tốt nghiệp học sinh được cấp bằng trung cấp và bằng THPT.

Trình độ Cao đẳng Bảo vệ thực vật: Học sinh phải tốt nghiệp THPT thì đủ điều kiện xét tuyển vào học hoặc nếu có bằng trung cấp Bảo vệ thực vật và THPT thì xét vào học liên thông lên trình độ cao đẳng thời gian học chỉ còn 1,5 năm.

Trình độ đại học Bảo vệ thực vật: học sinh phải có bằng cao đẳng thì đủ điều kiện xét thi tuyển học liên thông lên đại học

### **8.2. Nơi đào tạo nghề**

- Hiện tại trường Cao đẳng Cộng đồng Đắk Nông là một trường Cao đẳng duy nhất tại tỉnh Đắk Nông có đào tạo ngành Bảo vệ thực vật trình độ trung cấp, trình độ cao đẳng và được liên kết đào tạo tới trình độ đại học.



## **TRƯỜNG CAO ĐẲNG CỘNG ĐỒNG ĐẮK NÔNG**

**Web:** <http://dncc.edu.vn/>; Facebook: trường Cđcd Đắk Nông

**ĐT:** 02613.577.599 **Hotline:** 02613.500.299

## PHỤ LỤC 6 MÔ TẢ NGÀNH NGHỀ THÚ Y

### 1. Tên ngành, nghề: Thú y

Đào tạo cho học sinh tại Trường Cao đẳng Cộng đồng Đắk Nông những kiến thức, kỹ năng nghề nghiệp của ngành, nghề thú y ở trình độ trung cấp, cao đẳng có đạo đức, lương tâm nghề nghiệp, ý thức kỷ luật, tác phong công nghiệp, có sức khỏe phù hợp với nghề nghiệp nhằm tạo điều kiện cho người lao động có khả năng tìm việc làm, tự tạo việc làm, tham gia lao động trong và ngoài nước hoặc tiếp tục học tập nâng cao trình độ, đáp ứng yêu cầu phát triển kinh tế – xã hội

### 2. Đối tượng lao động của ngành, nghề Thú Y

- Thực hiện công việc trên các loại dụng cụ và phương tiện



*Dụng cụ thuốc và thức ăn của vật nuôi*

- Gia cầm, vật nuôi



*Mô hình chăn nuôi gà, vịt*





Mô hình chăn nuôi trâu- bò

- Động vật hoang dã



Chăn nuôi động vật hoang dã

- Chăn nuôi thú cưng



Thú cưng

### 3. Nội dung lao động

- Người làm nghề Thú y được trang bị các năng lực như: Giao tiếp với khách hàng về con giống thức ăn, thuốc thú y, kỹ thuật chăn nuôi và phương pháp phòng bệnh bằng các loại vaccin, phương pháp chăn nuôi an toàn sinh học, chẩn đoán và điều trị bệnh xảy ra ở vật nuôi

- Khám, chẩn đoán phát hiện những, nguyên nhân, triệu chứng, bệnh tích và điều trị bệnh khi xảy ra đúng nguyên tắc và hiệu quả



- + Sử dụng thành thạo một số trang thiết bị liên quan đến ngành, nghề Thú y
- Các chuyên môn về ngành, nghề như sau:

Khám và phòng trị bệnh cho gia cầm



*Khám và phòng trị bệnh cho gà - bò*



*Khám và phòng trị bệnh cho chó – Lợn*

#### **4. Công cụ, phương tiện lao động của ngành, nghề Thú Y**

- Sử dụng các dụng cụ của nghề: Nhiệt kế, máy siêu âm, máy X quan, ống nghe, xylanh, kim tiêm, panh, kéo ...
- Đồ bảo hộ lao động: đồ bảo hộ, giày đúng theo quy định của trại (được sát trùng trước khi vào trại )
- Sử dụng các thiết bị để khám và điều trị bệnh

#### **5. Điều kiện lao động và học tập ngành, nghề Thú Y**

- Tùy theo công việc chuyên môn, điều kiện lao động có thể khác nhau:
- Bán hàng: Thuốc và thức ăn gia súc trực gia với người dân.(Tự kinh doanh)
- Sản xuất giống vật: Tự nhân giống gia cầm: như gà, vịt, cút, ngan, ngỗng ...
- Làm việc trong Phòng thí nghiệm: Công ty chế biến thức ăn, Công ty sản xuất thuốc.
- Làm việc tại văn phòng nông Thú y, Công ty giống vật nuôi, Phòng thí nghiệm của các trường học chuyên môn của ngành nghề
- Kỹ thuật viên ở các trại chăn nuôi, làm việc trực tiếp với chăn nuôi,

#### **6. Các yêu cầu của nghề đối với người lao động**

Đối với người học nghề Thú y có rất nhiều cơ hội việc làm, sau khi ra trường

người học có thể xin việc ở các lĩnh vực quan đến công tác chăn nuôi, tuy nhiên trong quá trình học người học phải thực hành trực tiếp với gia súc, gia cầm và động vật hoang dã, thuốc thú y, thức ăn vv cũng gặp nhiều khó khăn nên nghề có một số yêu cầu sau:

- Người học phải đam mê với nghề
- Có sức khỏe tốt
- Năng động, sáng tạo

## **7. Vị trí làm việc**

Sau khi tốt nghiệp, người học có đủ năng lực chuyên môn để làm việc tại:

- Các cơ sở, cơ quan chuyên ngành Thú y hoặc các trang trại chăn nuôi
  - Tại các trung tâm sản xuất giống vật nuôi, doanh nghiệp thuốc và thức ăn chăn nuôi, doanh nghiệp chăn nuôi
  - Tự thành lập trang trại chăn nuôi cũng như mở cửa hàng kinh doanh thuốc Thú y và thức ăn gia súc
  - Mở phòng mạch chó mèo.
  - Trung tâm dịch vụ kỹ thuật nông nghiệp ở cấp xã huyện, tỉnh
  - Làm Seo (Information Technology) nghề seo hay còn gọi Marketing Online nghề
  - Làm cộng tác viên với các ở trung tâm của huyện và xã...
  - Công ty sản xuất thuốc thú y, công ty chế biến thức ăn gia súc.... vv
- + Triển vọng của ngành, nghề:
- Có khả năng tự học, tự nghiên cứu. Các thông tin có liên quan chuyên môn
  - Tiếp tục học tập ở bậc cao.

## **8. Điều kiện tuyển sinh và đào tạo**

### **8.1. Trình độ đào tạo**

Trình độ trung cấp Thú y: Học sinh tốt nghiệp trung học cơ sở THCS đủ điều kiện đăng ký xét vào học trình độ trung cấp Thú Y với thời gian từ 2 – 3 năm, trong thời gian học trung cấp học sinh có thể vừa học chương trình giáo dục thường xuyên và thi tốt nghiệp trung học phổ thông quốc gia, tốt nghiệp học sinh được cấp bằng trung cấp và bằng THPT.

Trình độ Cao đẳng Thú y: Học sinh phải tốt nghiệp THPT thì đủ điều kiện xét tuyển vào học hoặc nếu có bằng trung cấp Thú y và THPT thì xét vào học liên thông lên trình độ cao đẳng thời gian học chỉ còn 1,5 năm.

Trình độ đại học Thú Y: học sinh phải có bằng cao đẳng thì đủ điều kiện xét thi tuyển học liên thông lên đại học

### **8.2. Nơi đào tạo nghề:**

Hiện tại trường Cao đẳng Cộng đồng Đắk Nông là một trường Cao đẳng duy nhất

*Mô tả ngành nghề đào tạo*

tại tỉnh Đắk Nông có đào tạo ngành nghề Thú y, trình độ trung cấp, cao đẳng và được liên kết đào tạo tới trình độ đại học.



**TRƯỜNG CAO ĐẲNG CỘNG ĐỒNG ĐẮK NÔNG**

Web: <http://dncc.edu.vn/>; Facebook: trường Cđcd Đắk Nông  
ĐT: 02613.577.599 Hotline: 02613.500.299





## PHỤ LỤC 7

### MÔ TẢ NGÀNH NGHỀ QUẢN TRỊ KHÁCH SẠN

#### 1. Ngành nghề : QUẢN TRỊ KHÁCH SẠN

Tên nghề: Quản trị khách sạn

Mã nghề: 6810201

Trình độ đào tạo: Cao đẳng

Hình thức đào tạo: Chính quy

Đối tượng tuyển sinh: Tốt nghiệp Trung học phổ thông và tương đương;

Thời gian đào tạo: 2,5 năm đối với phương thức đào tạo theo niên chế.

Ngành Quản trị khách sạn (tiếng Anh là Hotel Management) là ngành học quản lý và tổ chức các hoạt động của khách sạn một cách hiệu quả và hợp lý. Người quản lý phải lập các báo cáo kết quả tài chính, các bản thu - chi; lập ra quy tắc trong việc quản lý nhân sự, quản lý tỷ lệ phòng bán ra và phòng còn trống, quản lý việc chế biến thực phẩm...

#### 2. Đối tượng lao động của ngành nghề

Môi trường đặc thù của công việc là trong khách sạn, resort, homestay, các cơ sở lưu trú.



*Khách sạn 5 sao ở Sài Gòn*





*Homestay cao cấp tại Đà Lạt*

### 3. Nội dung lao động

Thực hiện các quy trình phục vụ trong nhà hàng, khách sạn như bộ phận lễ tân, Quản trị buồng phòng, làm bartender (nghề pha chế ở quầy bar),... Xây dựng chiến lược marketing trong kinh doanh khách sạn, kinh doanh resort; Quản trị nhân sự trong kinh doanh khách sạn, resort.

Có kiến thức về kinh doanh lưu trú và các kỹ năng nghiệp vụ khách sạn theo tiêu chuẩn của Tổng cục Du lịch Việt Nam và châu Âu.

Được đào tạo nghiệp vụ khách sạn tại phòng thực hành chuyên ngành, tham quan, tìm hiểu môi trường làm việc chuyên nghiệp của các cơ sở kinh doanh lưu trú.

Làm việc chính thức tại các cơ sở kinh doanh lưu trú dưới sự hướng dẫn của nhà trường và các cơ sở kinh doanh trong khuôn khổ chương trình Thực tập tổng quát và chuyên sâu.

Có phẩm chất đạo đức nghề nghiệp, ý thức cộng đồng và tác phong công nghiệp.



*Thủ tục nhận phòng tại khách sạn*

Ngoài các kiến thức nền tảng, thực tiễn về chuyên ngành sinh viên học ngành Quản Trị Khách Sạn còn được trang bị kỹ năng mềm như kỹ năng giao tiếp, kỹ năng lập kế hoạch, kỹ năng quản lý thời gian...





Sinh viên đang thực hành setup giường ngủ khách sạn



Cách setup một phòng tiệc lớn

### **Kiến thức kỹ năng chuyên ngành**

Ngành quản trị khách sạn cần phải có những kiến thức về kinh doanh lưu trú, văn hóa của nhiều vùng miền trên thế giới, quản lý hệ thống phòng, quản lý nhân viên, giao tiếp với khách hàng, chuẩn bị sự kiện, giải quyết rủi ro và đặc biệt là kiến thức về các loại rượu cũng như những thực phẩm cơ bản tại khách sạn. Kỹ năng cần thiết có như:

#### **❖ Kỹ năng giao tiếp**

Giao tiếp chính là kỹ năng cực kỳ quan trọng đối với người làm trong ngành quản trị khách sạn. Bởi khi ở trong môi trường này chúng ta sẽ phải hướng dẫn, thăm hỏi và trò chuyện thường xuyên với khách hàng, đồng thời cũng cần trao đổi rất nhiều với đồng nghiệp để hỏi han công việc, kinh nghiệm xử lý những rắc rối. Vì vậy kỹ năng giao tiếp càng tốt càng khéo thì công việc sẽ trở nên trôi chảy và dễ dàng hơn.



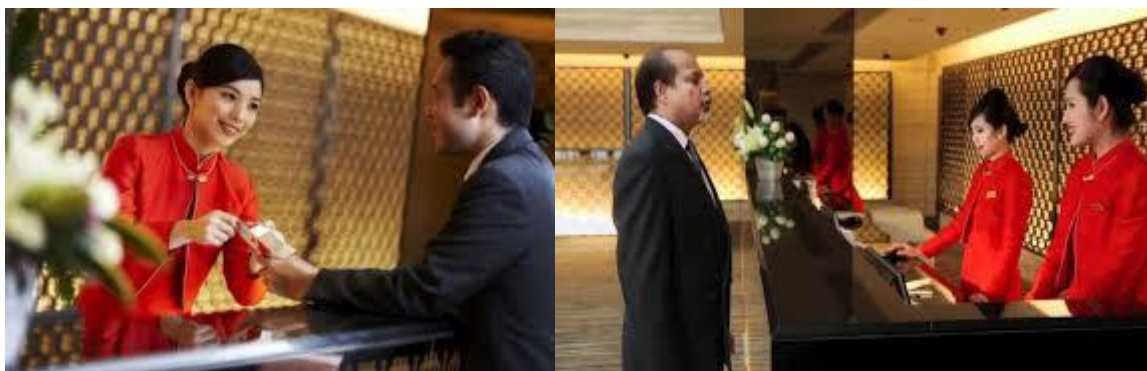

*Nhân viên lễ tân đang giao tiếp với khách hàng*

❖ **Kỹ năng xử lý tình huống**

Nhà hàng khách sạn là nơi nảy sinh rất nhiều vấn đề cũng như những tình huống rất khó để có thể đưa ra những phương án xử lý phù hợp. Trong một số trường hợp, những nhân viên lâu năm cũng không thể tránh khỏi các sai sót đáng tiếc trong việc giải quyết. Cho nên, ngay từ lúc còn đang đi học và cả khi đi làm nhiều năm, chúng ta nên trau dồi kỹ năng xử lý tình huống càng nhiều càng tốt.



*Nhân viên lễ tân đang thắc mắc cho khách về dịch vụ của khách hàng*

❖ **Kỹ năng ngoại ngữ**

Đối với công việc quản trị khách sạn ngoại ngữ mà chủ yếu là tiếng Anh một trong những kỹ năng nhất thiết cần phải có. Hằng năm, ở nước ta đón một lượng khách quốc tế vô cùng lớn. Hiện nay, không những các nhà hàng khách sạn lớn đòi hỏi nhân viên phải có trình độ tiếng anh mà bất kỳ nhà hàng khách sạn nào cũng luôn trọng dụng những người giỏi ngoại ngữ. Do vậy, muốn có nhiều cơ hội việc làm, tiếng Anh chính là chìa khóa cốt lõi cần phải có.



*Nhân viên lễ tân đang giao tiếp với khách nước ngoài*

Bên cạnh những kỹ năng cơ bản kể trên thì ngành quản trị khách sạn còn có những kỹ năng mềm bổ trợ khác như:

- ❖ Kỹ năng thuyết trình, giải thích vấn đề thấu đáo, rành mạch.
- ❖ Là người năng động, vui vẻ, sáng tạo.
- ❖ Có tính cách hướng ngoại.
- ❖ Có sức khỏe dẻo dai.
- ❖ Chịu được áp lực của công việc.
- ❖ Có ý thức tác phong làm việc nhóm
- ❖ Kỹ năng tổ chức công việc và đàm phán tốt
- ❖ Có vốn hiểu biết về văn hóa – xã hội sâu rộng

#### 4. Công cụ, phương tiện lao động của ngành quản trị khách sạn

- Trong thời đại ngày nay để hoạt động trong ngành quản trị khách sạn trở nên tối ưu, tận dụng công nghệ là điều không thể bỏ qua. Phần mềm quản lý khách sạn là phần mềm cung cấp các tính năng thông minh, hỗ trợ nhà quản trị trong hoạt động điều hành khách sạn về mọi mặt như:

- ❖ Quản lý đặt phòng
- ❖ Quản lý nhân viên
- ❖ Quản lý thu chi
- ❖ Quản lý phòng trống
- ❖ Quản lý khách hàng
- ❖ Báo cáo thu chi



*Phần mềm quản lý khách sạn*



- Trang phục: để thể hiện về sự chuyên nghiệp đẳng cấp về hình ảnh và tạo ấn tượng tốt đẹp ban đầu với khách hàng là điều vô cùng quan trọng nên trang phục mà ngành quản trị khách sạn hướng tới là đẹp, đồng bộ và thanh lịch.



*Đồng phục của nhân viên khách sạn*

### **5. Điều kiện lao động và học tập ngành, nghề quản trị khách sạn**

- Tùy theo công việc của từng bộ phận chuyên môn khác nhau mà có thể tính chất công việc khác nhau ví dụ như bộ phận lễ tân ( reception) thì công việc sẽ khác so với bộ phận buồng phòng ( housekeeping).

- Môi trường làm việc chuyên nghiệp, tác phong năng động, tiếp xúc trực tiếp với nhiều người.

- Môi trường làm việc: ngành quản trị khách sạn là ngành có môi trường làm việc rộng rãi, thoáng mát và năng động. Một môi trường làm việc đa văn hóa và được coi là ngành “công nghiệp không khói”, “ gà đẻ trứng vàng”.

### **6. Yêu cầu của nghề đối với người lao động.**

Quản trị khách sạn được đánh giá là lĩnh vực có nhu cầu tuyển dụng ngày càng tăng, đặc biệt trong bối cảnh Việt Nam phát triển mạnh về du lịch. Nguồn nhân lực ngành đang trở nên trẻ hóa để phù hợp với xu thế chung của ngành nghề nên Quản trị khách sạn sẽ là ngành học dành cho những bạn trẻ năng động với mơ ước có được công việc trong môi trường chuyên nghiệp, đẳng cấp quốc tế.

Để thành công với [ngành Quản trị khách sạn](#) cần có những tố chất sau:

Có vốn hiểu biết về văn hóa – xã hội sâu rộng: học ngành Quản trị khách sạn đòi hỏi phải am hiểu và có kiến thức về văn hóa, ẩm thực, tâm lý, truyền thống, con người, ... của Việt Nam và các quốc gia trên thế giới. Am hiểu được kiến thức ấy, sẽ dễ dàng hiểu được tâm lý khách hàng và tạo cho khách hàng sự hài lòng nhất về dịch vụ của khách sạn.

Tự tin, năng động, giao tiếp tốt, nhiệt tình và nhạy bén: trở thành một người điều hành, quản trị khách sạn, phần lớn công việc là giao tiếp với nhiều người không chỉ là khách hàng mà còn những bộ phận đang quản lý, công việc này đòi hỏi phải biết nắm bắt tâm lý khi giao tiếp, thân thiện, linh hoạt để xử lý kịp thời những vấn đề phát sinh trong công việc, đây là những tố chất vô cùng quan trọng trong ngành, nghề.



Có năng khiếu tổ chức, quản lý và sắp xếp công việc: công việc của một người quản trị là lập kế hoạch, đề ra chiến lược cụ thể để điều hành, đôn đốc từng bộ phận và nhân viên có liên quan đến hệ thống khách sạn hoàn thành công việc đúng tiến độ. Do đó, cần có khả năng tổ chức để các bộ phận và nhân viên làm việc một cách hiệu quả, khoa học nhất.

Cẩn thận, tỉ mỉ, chu đáo và chĩn chu về ngoại hình: để mang đến sự hài lòng nhất cho khách hàng đến từ các quốc gia khác nhau, bạn phải hết sức tinh ý và thấu hiểu mọi mong muốn và yêu cầu của khách hàng từ sự sắp xếp, bày trí trong khách sạn từ bàn ăn, phòng ở đến các dịch vụ khác. Trở thành một nhà quản trị khách sạn chính là bộ mặt của một hệ thống vì thế dù trong bất cứ tình huống nào cũng cần có phong thái của người làm dịch vụ: sang trọng và lịch thiệp.

Chịu được áp lực công việc: làm việc trong lĩnh vực quản trị khách sạn yêu cầu phải đối mặt với nhiều vấn đề phát sinh và làm cách nào để giải quyết những vấn đề đó một cách tốt nhất, đòi hỏi người làm quản trị khách sạn phải chịu được áp lực công việc cao, biết cách giải tỏa bản thân mà không ảnh hưởng đến công việc chung.

## **7. Vị trí việc làm sau khi tốt nghiệp**

Sinh viên tốt nghiệp ngành quản trị khách sạn có thể đảm nhận công việc tại các vị trí:

- Đảm nhận công việc trong các bộ phận của một khách sạn - nhà hàng từ vừa và nhỏ như: Tiền sảnh - lễ tân, bộ phận Phòng, Âm thực, Bếp, Hội nghị yến tiệc, Tài chính - kế toán, Kinh doanh - tiếp thị.

- Công tác tại các vị trí quản lý dịch vụ tại khách sạn như: bộ phận Tiền sảnh (Front Office), quản lý bộ phận Nhà hàng (Food & Beverage) và quản lý bộ phận Phòng (Housekeeping) trong các khách sạn và nhà hàng tầm trung.

- Công tác tại các khu du lịch nghỉ dưỡng, vui chơi giải trí với các vị trí phù hợp, hành chính, nhân lực, marketing...

## **8. Điều kiện tuyển sinh đào tạo.**

Trình độ trung cấp ngành Quản trị khách sạn: Học sinh tốt nghiệp THCS (trung học cơ sở) đủ điều kiện đăng ký xét vào học trình độ trung cấp Quản trị khách sạn với thời gian từ 2-3 năm, trong thời gian học trung cấp học sinh có thể vừa học chương trình giáo dục thường xuyên và thi tốt nghiệp trung học phổ thông quốc gia, tốt nghiệp học sinh vừa được cấp bằng trung cấp và bằng THPT.

Trình độ cao đẳng ngành Quản trị khách sạn: Học sinh phải tốt nghiệp THPT thì đủ điều kiện xét tuyển vào học hoặc nếu có bằng trung cấp Quản trị khách sạn và bằng tốt nghiệp THPT thì xét vào học liên thông lên trình độ cao đẳng thời gian học chỉ còn 1,5 năm.

Trên địa bàn tỉnh Đắk Nông duy nhất có Trường Cao Đẳng Cộng đồng Đắk Nông đủ điều kiện cơ sở vật chất, trang thiết bị và đội ngũ giáo viên, giảng viên có trình độ và kinh nghiệm đào tạo từ trình độ Trung Cấp, Cao Đẳng ngành, nghề

*Mô tả ngành nghề đào tạo*

Quản trị khách sạn và liên kết với các trường đại học đào tạo liên thông lên đại học nếu như học sinh có nhu cầu.



**TRƯỜNG CAO ĐẲNG CỘNG ĐỒNG ĐẮK NÔNG**

Web: <http://dncc.edu.vn/>; Facebook: trường Cđđ Đắk Nông

ĐT: 02613.577.599 Hotline: 02613.500.299

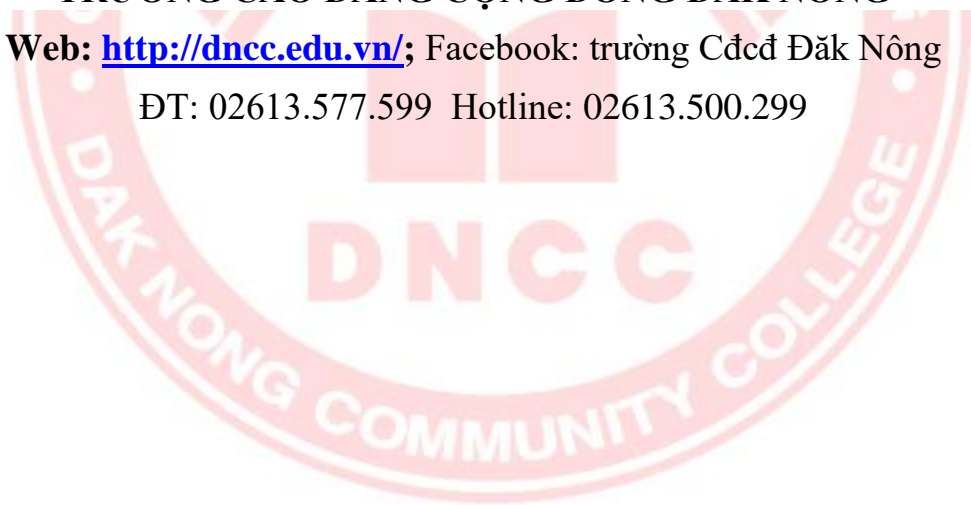

## PHỤ LỤC 8

### MÔ TẢ NGÀNH NGHỀ HƯỚNG DẪN DU LỊCH

Nghề: Hướng dẫn du lịch

Mã nghề: 6810103

Trình độ đào tạo: Cao đẳng

Hình thức đào tạo: Chính quy

Đối tượng tuyển sinh: Tốt nghiệp trung học phổ thông và tương đương

Thời gian đào tạo: 2,5 năm đối với phương thức đào tạo theo niên chế.

#### 1. Ngành nghề hướng dẫn viên du lịch.

Hướng dẫn viên du lịch là người hoạt động trong ngành dịch vụ du lịch, sử dụng ngôn ngữ đã lựa chọn để trình bày, giới thiệu và giải thích những thông tin chính xác nhất về những địa điểm, những điển tích, điển cố, di sản văn hóa và thiên nhiên của một vùng, một khu vực liên quan đến mục đích du lịch của du khách.

Về mặt lý hành, Hướng dẫn viên du lịch là người thực hiện các điều khoản nội dung được ký kết, thỏa thuận trong hợp đồng cung ứng dịch vụ du lịch lý hành, mang lại doanh thu cho doanh nghiệp lý hành, đồng thời cung cấp những thông tin liên quan đến các điểm đến, điểm tham quan du lịch trong suốt chuyến hành trình.

Nghề hướng dẫn viên du lịch là một nghề được xếp trong top các nghề có sự phát triển bền vững lâu dài và hứa hẹn trong tương lai. Hướng dẫn viên du lịch sẽ được đi đó đây, được chiêm ngưỡng vẻ đẹp của mọi miền đất nước, được tiếp xúc với nhiều nền văn minh trên thế giới và có thể thỏa sức thể hiện bản thân.

#### 2. Đối tượng lao động của ngành, nghề.

Môi trường làm việc của hướng dẫn viên du lịch là tour, tuyến điểm liên quan đến danh lam thắng cảnh, di tích lịch sử, các công trình kiến trúc nổi tiếng...



*Quần thể di tích cố đô Huế- di sản văn hóa thế giới*





*Phố cổ Hội An*



*Quần thể danh thắng Tràng An*

### **3. Nội dung lao động**

Tổ chức đón khách, sắp xếp nơi nghỉ ngơi, ăn uống, tổ chức tham quan du lịch tại địa điểm tham quan du lịch, tổ chức các hoạt động vui chơi, giải trí, mua sắm cho các du khách.

Cung cấp đầy đủ thông tin để du khách hiểu được các thủ tục, quy định về xuất

nhập cảnh, quy chế và hoạt động tham quan, những thông tin về đất nước, con người, cảnh quan tại địa điểm du lịch.

Theo dõi, giám sát, kiểm tra phục vụ du khách để đảm bảo phục vụ đúng và đủ làm hài lòng du khách theo yêu cầu đã thỏa thuận như trong hợp đồng.

Xử lý các tình huống, sự cố xảy ra trong quá trình tham quan du lịch một cách nhanh chóng, linh hoạt.

Hướng dẫn viên du lịch không cần ngoại hình quá xuất sắc, quan trọng nhất vẫn là kiến thức chuyên môn vững vàng, hiểu biết sâu rộng, khả năng giao tiếp, giải quyết vấn đề tốt, sức khỏe dẻo dai và tâm lý ổn định.

Trình bày được những kiến thức cơ bản về chính trị, văn hóa, xã hội, pháp luật, quốc phòng an ninh, giáo dục thể chất theo quy định.



*Hướng dẫn viên du lịch đang thuyết minh điểm du lịch*

#### **4. Kiến thức kỹ năng chuyên ngành**

Kiến thức:

- Trình bày được nguyên lý, quá trình quản trị nói chung, quản trị con người, tài sản, tài chính, quản trị marketing của công ty du lịch, lữ hành.
- Trình bày được đặc điểm đặc trưng của văn hóa vùng miền, dân tộc.
- Trình bày được các tuyến, điểm du lịch cụ thể, hệ thống tài nguyên du lịch của các tuyến điểm, vùng miền.
- Mô tả được các quy trình nghiệp vụ cơ bản của người hướng dẫn viên;
- Trình bày được những đặc điểm văn hóa, lịch sử, xã hội chuyên sâu, khác biệt của điểm du lịch.
- Xác định được đặc điểm, giá trị nổi bật của điểm du lịch (giá trị cảnh quan, thẩm mỹ, lịch sử, văn hóa, khoa học,...)

Kỹ năng:

- Tổ chức khảo sát và thiết kế được các chương trình du lịch cơ bản và phức tạp theo yêu cầu khách hàng;
- Tư vấn và bán chương trình du lịch một cách có hiệu quả đáp ứng yêu cầu của khách và quy định của pháp luật.



- Xây dựng kế hoạch, giám sát hoạt động tiễn khách an toàn, hiệu quả.
- Thiết lập và duy trì các mối quan hệ với các nhà cung ứng dịch vụ;
- Thực hiện báo cáo đánh giá kết quả chương trình du lịch.
- Giao tiếp hiệu quả với khách hàng bằng tiếng Việt và ngoại ngữ khác phù hợp với yêu cầu hướng dẫn khách du lịch.
- Chuẩn bị đầy đủ các yêu cầu về nội dung, phương tiện và các trang thiết bị hỗ trợ trước khi thực hiện hướng dẫn cho khách du lịch.

### **5. Công cụ, phương tiện lao động của ngành hướng dẫn du lịch.**

Do đặc điểm nghề nghiệp nên nghề hướng dẫn viên du lịch cần có những năng lực và phẩm chất cần thiết, những phẩm chất và năng lực này được hình thành và hoàn thiện trong suốt thời gian hoạt động của mình và không áp đặt theo một khuôn khổ nhất định.

Môi trường làm việc của ngành hướng dẫn du lịch phong phú, tùy thuộc vào tính chất tour, tuyến du lịch do đó trang phục của người hướng dẫn viên cũng dựa vào đó mà thích nghi với tính chất hành trình cho phù hợp.

### **6. Yêu cầu của nghề đối với người lao động.**

Xã hội ngày càng phát triển kèm theo nhu cầu của con người ngày càng cao, trong đó nhu cầu thư giãn và giải trí là hết sức cần thiết và rất quan trọng. Nhiều người đã chọn ngành du lịch là cách để thư giãn và giải tỏa bản thân sau những bộn bề cuộc sống. Vì thế, du lịch đang trở thành nền kinh tế trọng điểm, đem lại lợi nhuận lớn cho nền kinh tế nước nhà. Từ thực tế hiển nhiên đó, cùng với những đam mê, những mơ ước, ngành hướng dẫn viên du lịch trở thành một nghề đầy tiềm năng, thu hút được nhiều nhân lực.

Để thành công với hướng dẫn du lịch cần có những tố chất sau:

#### ❖ Có vốn kiến thức sâu rộng

Là một hướng dẫn viên du lịch nghĩa là đang mang trong mình sứ mệnh cao cả, vừa là nhà quảng cáo, vừa là nhà ngoại giao, do đó công việc đòi hỏi phải có vốn hiểu biết sâu rộng về địa lý, lịch sử, văn hóa, con người, ẩm thực,... của đất nước Việt Nam cũng như các quốc gia trên thế giới. Có như vậy, mới góp phần quảng bá đến du khách những nét hay, nét đẹp, nét đặc sắc của từng vùng, miền, các danh lam thắng cảnh hay các di tích lịch sử,...

#### ❖ Kỹ năng giao tiếp tốt, ứng xử linh hoạt và có văn hóa

Trau dồi kỹ năng giao tiếp sẽ tự tin tiếp xúc với mọi đối tượng du khách và dễ dàng tạo ấn tượng tốt với họ. Tuy nhiên, không phải lúc nào mọi thứ cũng đều hoàn hảo, vậy nên ứng xử linh hoạt và tinh tế trong giao tiếp sẽ giúp giải quyết nhanh chóng mọi vấn đề và để lại ấn tượng sâu sắc trong lòng các du khách. Đây là tố chất vô cùng quan trọng khi muốn theo đuổi ngành này.

#### ❖ Kỹ năng tổ chức, quản lý tour

Với vị trí là người dẫn đầu đoàn, hướng dẫn viên du lịch phải là người có khả năng tổ chức, điều hành tour, từ khâu dẫn đoàn đến thuyết minh, rồi sắp xếp bố trí nơi ăn nghỉ... làm hài lòng yêu cầu du khách.



❖ **Tự tin, năng động, yêu thích khám phá**

Khi đứng trước đông đảo khách du lịch, người hướng dẫn viên du lịch phải sắm nhiều vai vừa phải là một nhà văn hóa, một nhà sử học, một nhà ngoại giao và là một nhà kinh doanh tiếp thị sắc sảo, vì thế sự tự tin và năng động sẽ giúp truyền tải một cách tốt nhất những thông tin tới du khách. Và với những người có niềm đam mê, yêu thích khám phá thì mỗi chuyến đi sẽ là một hành trình đầy niềm vui, những cảm xúc này sẽ được người hướng dẫn viên du lịch truyền tới những du khách của mình trong suốt chặng đường.

❖ **Thành thạo ngoại ngữ**

Đây được coi như một yêu cầu bắt buộc đối với bất cứ một hướng dẫn viên nào mong muốn bước chân vào nghề này. Giỏi ngoại ngữ đồng nghĩa với việc nắm giữ trong tay công cụ đắc lực để kết nối thế giới, giao lưu văn hóa, quảng bá bản sắc của đất nước một cách nhanh chóng, thuận lợi nhất.

## **7. Vị trí việc làm sau khi tốt nghiệp**

Sau khi tốt nghiệp người học có năng lực đáp ứng các yêu cầu tại các vị trí việc làm của ngành, nghề bao gồm:

- Hướng dẫn du lịch nội địa.
- Hướng dẫn tại điểm.
- Hướng dẫn du lịch quốc tế.

## **8. Điều kiện tuyển sinh đào tạo.**

Trình độ trung cấp ngành Hướng dẫn du lịch: Học sinh tốt nghiệp THCS (trung học cơ sở) đủ điều kiện đăng ký xét vào học trình độ trung cấp ngành Hướng dẫn du lịch với thời gian từ 2-3 năm, trong thời gian học trung cấp học sinh có thể vừa học chương trình giáo dục thường xuyên và thi tốt nghiệp trung học phổ thông quốc gia, tốt nghiệp học sinh vừa được cấp bằng trung cấp và bằng THPT.

Trình độ cao đẳng ngành Hướng dẫn du lịch : Học sinh phải tốt nghiệp THPT thì đủ điều kiện xét tuyển vào học hoặc nếu có bằng trung cấp Hướng dẫn du lịch và bằng tốt nghiệp THPT thì xét vào học liên thông lên trình độ cao đẳng thời gian học chỉ còn 1,5 năm.

Trên địa bàn tỉnh Đắk Nông duy nhất có Trường Cao Đẳng Cộng đồng Đắk Nông đủ điều kiện cơ sở vật chất, trang thiết bị và đội ngũ giáo viên, giảng viên có trình độ và kinh nghiệm đào tạo từ trình độ Trung Cấp, Cao Đẳng ngành, nghề Hướng dẫn du lịch và liên kết với các trường đại học đào tạo liên thông lên đại học nếu như học sinh có nhu cầu.



**TRƯỜNG CAO ĐẲNG CỘNG ĐỒNG ĐẮK NÔNG**

Web: <http://dncc.edu.vn/>; Facebook: trường Cđcđ Đắk Nông

ĐT: 02613.577.599 Hotline: 02613.500.299



## PHỤ LỤC 9

### MÔ TẢ NGÀNH NGHỀ CÔNG NGHỆ KỸ THUẬT ĐIỆN - ĐIỆN TỬ

#### 1. Ngành Công nghệ kỹ thuật điện - điện tử.

Trong đời sống hiện đại ngày nay, điện giữ vai trò vô cùng quan trọng và cần thiết với mọi hoạt động sinh hoạt, sản xuất, buôn bán... của con người. Công nghệ kỹ thuật điện - điện tử do đó trở thành ngành kỹ thuật mũi nhọn có nhu cầu nhân lực cao, ổn định trong nhóm ngành Kỹ thuật - Công nghệ tại các nước đang phát triển theo hướng hiện đại hóa và tự động hóa.

Đời sống công nghệ hiện đại luôn trang bị rất nhiều thiết bị điện - điện tử. Các thiết bị điện - điện tử phổ biến trong các hộ gia đình, trong các thiết bị giải trí, trong nhà máy sản xuất và có thể nói là tất các lĩnh vực. Chính vì vậy, ngành điện - điện tử có nhu cầu nhân lực lớn và sẽ tiếp tục phát triển trong tương lai.



#### 2. Đối tượng lao động của ngành công nghệ kỹ thuật Điện - Điện tử

Các loại mạch điện, điện tử trong công nghiệp và dân dụng.

Các loại thiết bị điện, khí cụ điện, mạch điện, điện tử trong công nghiệp và dân dụng.

Các hệ thống phân phối điện năng, hệ thống chống sét và nối đất, an toàn điện, hệ thống bảo vệ an ninh.

Hệ thống điều khiển tự động công nghiệp vừa và nhỏ, các hệ thống dịch vụ và công cộng, hệ thống PLC, vi xử lý;



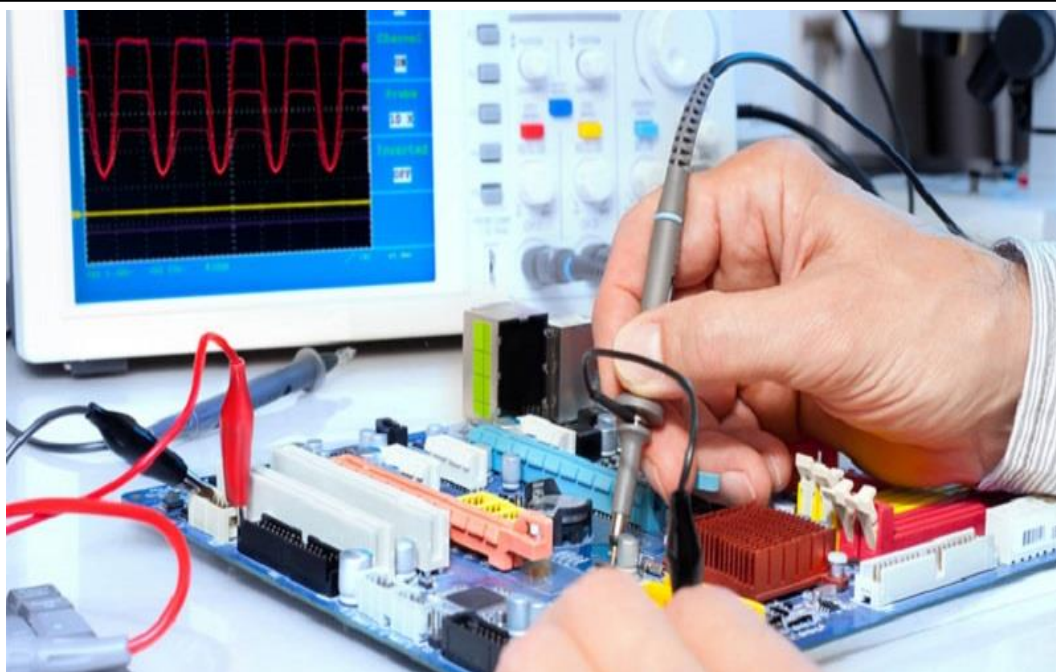

### 3. Nội dung lao động của nghề công nghệ kỹ thuật Điện – Điện tử

Thí nghiệm, phân tích, đánh giá các loại mạch điện, điện tử trong công nghiệp và dân dụng.

Lắp đặt, vận hành, bảo trì, sửa chữa các loại thiết bị điện, khí cụ điện, mạch điện, điện tử trong công nghiệp và dân dụng.

Vận hành và bảo trì các hệ thống phân phối điện năng mạng hạ áp, hệ thống chống sét và nối đất, hệ thống bảo vệ an ninh, an toàn điện;

Vận hành và bảo trì hệ thống điều khiển tự động công nghiệp vừa và nhỏ, các hệ thống dịch vụ và công cộng, hệ thống PLC, vi xử lý;

Làm việc độc lập và hợp tác nhóm.





**Những kiến thức và kỹ năng người học được trang bị:**

Đến với ngành Công nghệ kỹ thuật điện - điện tử, sinh viên sẽ được trang bị các kiến thức từ cơ bản đến nâng cao trong lĩnh vực điện - điện tử và tự động hóa.

Cụ thể, các em sẽ được học **các môn cơ sở về điện** như: **Mạch điện, Khí cụ điện, Máy điện; các môn cơ sở về điện tử** như: **Linh kiện điện tử, Đo lường – Cảm biến, Mạch tương tự – Kỹ thuật xung, Kỹ thuật số...**



Bên cạnh đó, sinh viên ngành Công nghệ kỹ thuật điện – điện tử sẽ được trau dồi lượng **kiến thức chuyên ngành** gồm: **Truyền động điện, Trang bị điện, Cung cấp điện, Kỹ thuật lắp đặt điện, Điện tử công suất, kỹ thuật số, Điều khiển lập trình, Điều khiển động cơ dùng Inverter, Kỹ thuật Robot...**





Sau khi tốt nghiệp sinh viên có khả năng thiết kế, xây dựng, khai thác, vận hành, sử dụng, bảo trì các thiết bị điện tử, khí cụ điện, hệ thống truyền động điện; hệ thống truyền tải, phân phối, cung cấp điện; hệ thống chiếu sáng; hệ thống điện gió, điện mặt trời, thiết kế vi mạch, điều khiển hệ thống, thiết kế nhà thông minh, robotic, kỹ thuật truyền thông mã hóa, số hóa, lập trình vi điều khiển, hệ thống nhúng ...

Nắm được kiến thức cơ bản về an toàn lao động, vệ sinh công nghiệp, về tổ chức sản xuất, quản lý kinh tế trong xí nghiệp. Có khả năng thích ứng với thay đổi của công nghệ, khả năng tự học. Có lòng yêu nghề, say mê nghề nghiệp. Có tác phong công nghiệp. Lao động có ý thức tự giác, có kỷ luật, có kỹ thuật đáp ứng yêu cầu phát triển kinh tế xã hội của đất nước trong thời kỳ công nghiệp hoá, hiện đại hoá.



Ngoài ra, sinh viên được chú trọng rèn luyện những kỹ năng cơ bản cần thiết để có thể trình bày, tổ chức thực hiện các đề án thực tế thuộc lĩnh vực điện, điện tử bên cạnh những kỹ năng mềm về giao tiếp, làm việc nhóm,...

Có khả năng học tập ở trình độ cao hơn (Đại học, Thạc sĩ, Tiến sĩ) để nâng cao trình độ nghiệp vụ, hoặc học thêm các chuyên ngành khác cùng ngành hoặc khác ngành.

#### **4. Những yêu cầu của nghề đối với người lao động**

- *Về kiến thức:* Tốt nghiệp THCS trở nên, ham học tập, tìm hiểu các môn Khoa học tự nhiên, hiểu biết những kiến thức cơ bản của lĩnh vực kỹ thuật điện.

- *Về kỹ năng:* Đo lường, bảo dưỡng, lắp đặt thiết bị và hệ thống điện. Chăm thận, tỉ mỉ, ngăn nắp, luôn tuân thủ quy định, quy trình.

- *Về năng lực tự chủ và trách nhiệm:* Luôn chủ động, tích cực thực hiện những công việc của bản thân trong học tập và lao động, yêu thích nghề, làm việc khoa học, thận trọng, chính xác và an toàn lao động,. Có tinh thần trách nhiệm cao, cẩn thận, kiên trì, nhẫn nại; Rèn luyện tốt các kỹ năng: làm việc nhóm – tự quản lý thời gian – phân tích và xử lý thông tin.

- *Về sức khỏe:* Đủ điều kiện về sức khỏe, không mắc các bệnh: Tim mạch, huyết áp, thấp khớp...

#### **5. Tiềm năng và sự phát triển**

Đây là một trong những nghề sát với nhu cầu lao động trong sản xuất công nghiệp và đời sống sinh hoạt.

- Nghề Công nghệ kỹ thuật điện - điện tử luôn tiên phong, cần phát triển đón đầu để phục vụ sự nghiệp công nghiệp hóa và hiện đại hóa đất nước.

- Nghề Công nghệ kỹ thuật điện - điện tử gắn liền với sự phát triển điện

năng, đồ dùng điện và tốc độ phát triển xây dựng nhà ở, công ty, xí nghiệp, nhà máy, khu công nghiệp ..

- Do sự phát triển của cách mạng khoa học - kỹ thuật nên có nhiều thiết bị mới có tính năng hiện đại.

- Người lao động trong lĩnh vực Điện - Điện tử cần thường xuyên cập nhật, nâng cao kiến thức và kỹ năng nghề nghiệp.

### **6. Vị trí việc làm sau khi tốt nghiệp**

Sau khi tốt nghiệp ngành kỹ thuật điện - điện tử, các bạn có thể đảm nhận nhiều vai trò hoặc vị trí công việc khác nhau trong các doanh nghiệp, công ty quy mô lớn nhỏ và tạo việc làm cho bản thân như:

- Chuyên viên kỹ thuật hoặc tư vấn vận hành, thiết kế mạng lưới điện tại các xí nghiệp, khu công nghiệp, khu chế xuất, khu dân cư, tòa nhà, cao ốc văn phòng,... hoặc tại các công ty điện lực, nhà máy điện, trạm biến áp ...;

- Nghiên cứu tại các phòng thí nghiệm, tại các đơn vị sản xuất công nghiệp điện tử hóa - tự động hóa;

- Chuyên viên kỹ thuật điện - điện tử tại các Tổng công ty Bưu chính viễn thông, Tổng cục điện tử Việt Nam và các công ty trực thuộc;

- Học tập để trở thành chuyên gia trong lĩnh vực Công nghệ kỹ thuật điện - điện tử và đồng thời có thể tham gia giảng dạy tại các trường Trung cấp, Cao đẳng,...

### **Một số hình ảnh về ngành Công nghệ kỹ thuật Điện – Điện tử:**

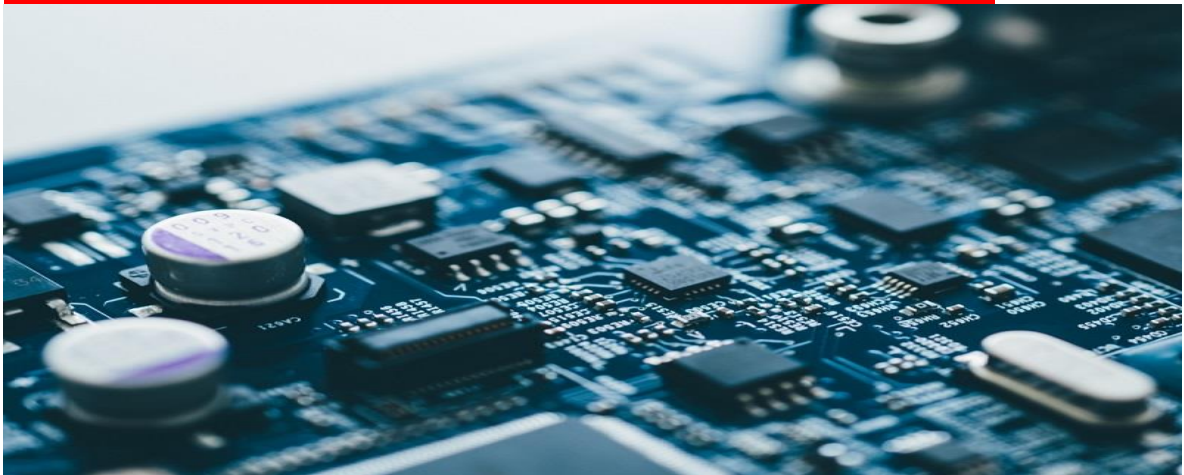



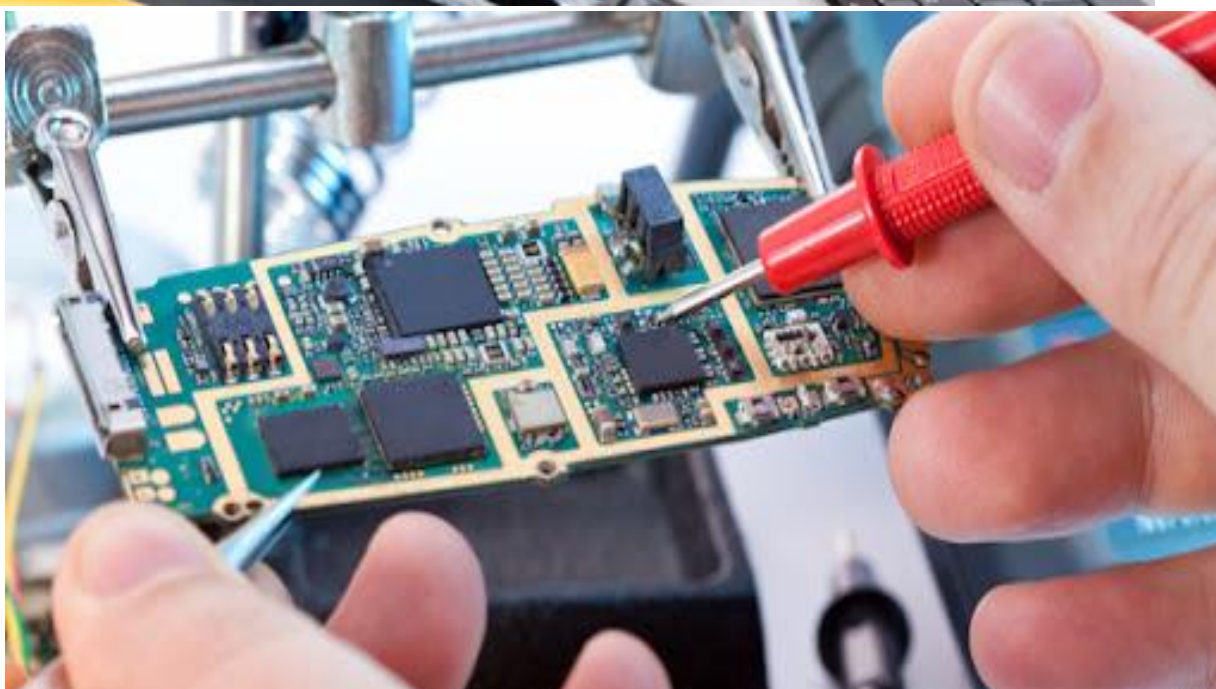
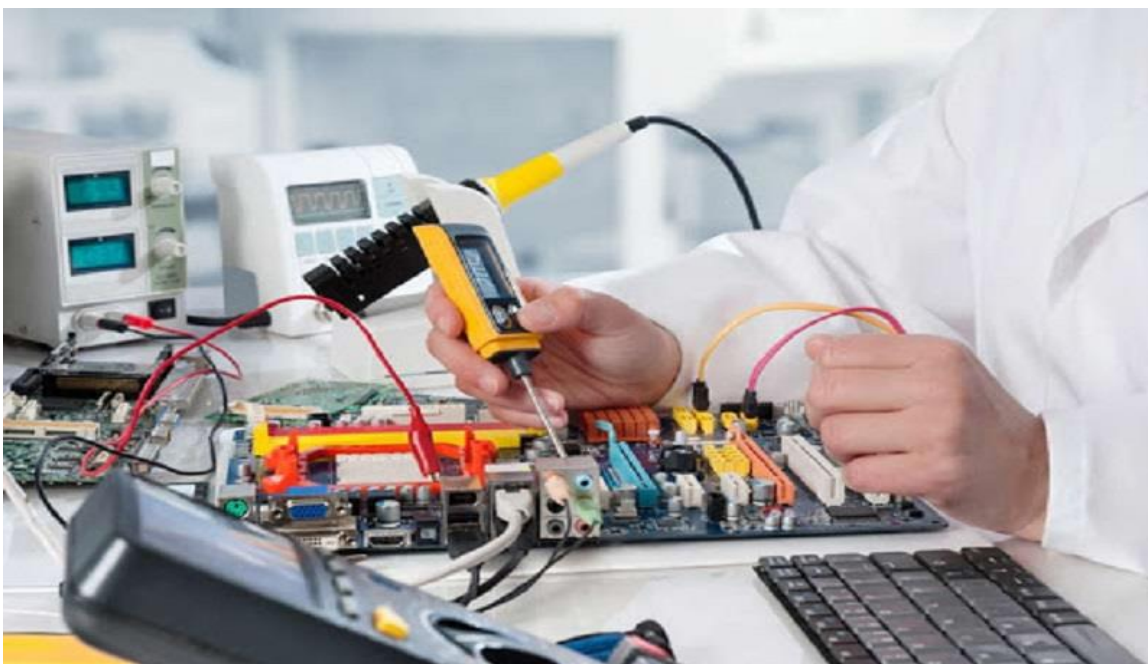



**TRƯỜNG CAO ĐẲNG CỘNG ĐỒNG ĐẮK NÔNG**

Web: <http://dncc.edu.vn/>; Facebook: trường Cđcđ Đắk Nông

ĐT: 02613.577.599 Hotline: 02613.500.299





## PHỤ LỤC 10

# MÔ TẢ NGHỀ MAY THỜI TRANG

### MÔ TẢ NGHỀ:

Nghề May thời trang là nghề thiết kế, cắt, may các sản phẩm từ đơn giản đến phức tạp. Thực hiện chuyên sâu nhất may các sản phẩm trong ngành may công nghiệp và các sản phẩm thời trang. Đồng thời còn sản xuất đồng loạt các sản phẩm may mặc trên dây chuyền theo một quy trình nhất định, được thực hiện từ khâu chuẩn bị sản xuất, triển khai sản xuất nhằm đảm bảo về các tiêu chuẩn chất lượng của sản phẩm và kịp tiến độ ký kết với khách hàng.



### CƠ HỘI VIỆC LÀM

Làm việc ở nhiều bộ phận trong các công ty tập đoàn may mặc tùy theo trình độ và khả năng như:

- Làm việc ở phòng thiết kế, phòng kỹ thuật, phòng nghiên cứu mẫu, phòng phát triển mẫu;
- Đảm nhận công việc chỉ đạo kỹ thuật, công tác chuẩn bị sản xuất;
- Quản lý và điều hành sản xuất kinh doanh;
- Quản lý chất lượng sản phẩm trong ngành may, nhân viên quản lý đơn hàng;
- Lập kế hoạch sản xuất, kiểm tra, đánh giá chất lượng quy trình sản xuất sản phẩm;
- Định mức giá cho sản phẩm;
- Tổ chức quản lý sản xuất những cơ sở sản xuất vừa và nhỏ của ngành may;
- Dẫn dắt một bộ phận nhỏ: chuyên trưởng, may mẫu;
- Hoặc có thể mở nhà xưởng hoặc tiệm may cho bản thân;

### CÁC NĂNG LỰC CỦA NGHỀ

Nghề “May Thời Trang” có các nhiệm vụ sau: Chuẩn bị về kỹ thuật, cắt bán thành phẩm, may công đoạn, may lắp ráp, hoàn thiện sản phẩm, thực hiện công tác an toàn và vệ sinh công nghiệp, quản lý và điều hành trên dây chuyền may, quản lý chất lượng sản phẩm, quản lý vật tư, quản lý người lao động.





**TRƯỜNG CAO ĐẲNG CỘNG ĐỒNG ĐẮK NÔNG**

Web: <http://dncc.edu.vn/>; Facebook: trường Cđcđ Đắk Nông

ĐT: 02613.577.599 Hotline: 02613.500.299

## PHỤ LỤC 11

# MÔ TẢ NGÀNH NGHỀ CÔNG TÁC XÃ HỘI

### MÔ TẢ NGHỀ

- Công tác xã hội là một nghề để giúp đỡ cá nhân, nhóm hoặc cộng đồng tăng cường hay khôi phục việc thực hiện các chức năng xã hội của họ và tạo những điều kiện thích hợp nhằm đạt được các mục tiêu đó.
- Nghề Công tác xã hội thúc đẩy sự thay đổi xã hội, giải quyết vấn đề trong mối quan hệ của con người, tăng năng lực và giải phóng cho người dân nhằm giúp cho cuộc sống của họ ngày càng thoải mái, dễ chịu.
- Vận dụng các lý thuyết về hành vi con người và hệ thống xã hội, Công tác xã hội tương tác vào những điểm giữa con người với môi trường của họ. Nhân quyền và Công bằng xã hội là các nguyên tắc căn bản của nghề



### CƠ HỘI VIỆC LÀM

- Làm việc trong các tổ chức kinh tế - chính trị - xã hội, tổ chức đoàn thể, quân chúng ở các cấp từ trung ương đến địa phương: Cán bộ ủy ban các cấp, cán bộ đoàn thanh niên, hội phụ nữ, hội chữ thập đỏ, trung tâm bảo trợ, bảo hiểm xã hội, chính sách xã hội, an sinh xã hội, sức khỏe, truyền thông...
- Làm việc trong các tổ chức phi chính phủ, làm công tác xã hội tại các bệnh viện, thực hành công tác xã hội trong trường học, làm việc tại các doanh nghiệp trong và ngoài nước...

### CÁC NĂNG LỰC CỦA NGHỀ

- Nghề "Công tác xã hội" giúp người học hiểu biết về vai trò, chức năng và cấu trúc hệ thống phúc lợi xã hội; nắm được một cách hệ thống các dịch vụ xã hội được cung cấp ở mức tác nghiệp của hệ thống phúc lợi xã hội.
- Am hiểu và vận dụng các lý thuyết công tác xã hội căn bản cũng như các phương pháp thực hành công tác xã hội tổng quát vào quá trình hỗ trợ các hệ thống thân chủ khác nhau như cá nhân, gia đình, nhóm, tổ chức và cộng đồng.
- Có khả năng áp dụng những kiến thức và kỹ năng thực hành công tác xã hội tổng quát đối với cá nhân, gia đình, nhóm, tổ chức và cộng đồng có nhu cầu.
- Có khả năng làm việc và hỗ trợ các đối tượng yếu thế như trẻ em trong hoàn cảnh đặc biệt, người già, người khuyết tật, ... bằng phương pháp công tác xã hội.







**TRƯỜNG CAO ĐẲNG CỘNG ĐỒNG ĐẮK NÔNG**

Web: <http://dncc.edu.vn/>; Facebook: trường Cđcđ Đắk Nông

ĐT: 02613.577.599 Hotline: 02613.500.299

